

SIT/STAND RISING WORKSTATION

Product Instructions

Product No. 3000916/3000917/3000538.1/3000152.1

vonhaus

Let's get started!

Visit our product hub for useful tips and tricks on getting the most out of your new product.

SCAN ME



Components

Composants/Komponenten/Componentes/Componenti/Componenten/Komponenty

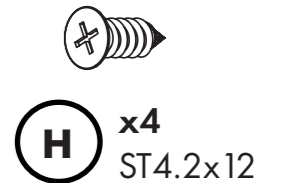
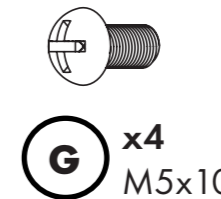
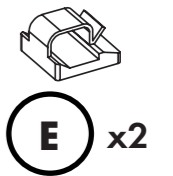
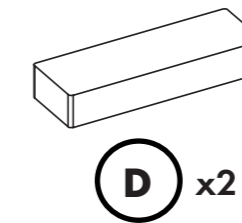
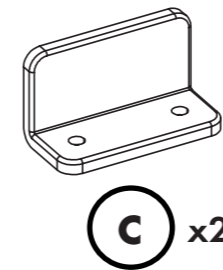
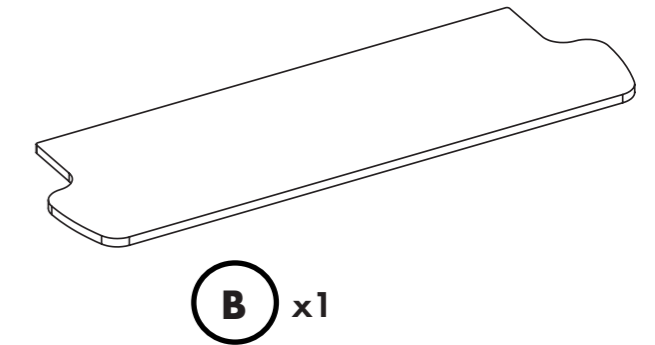
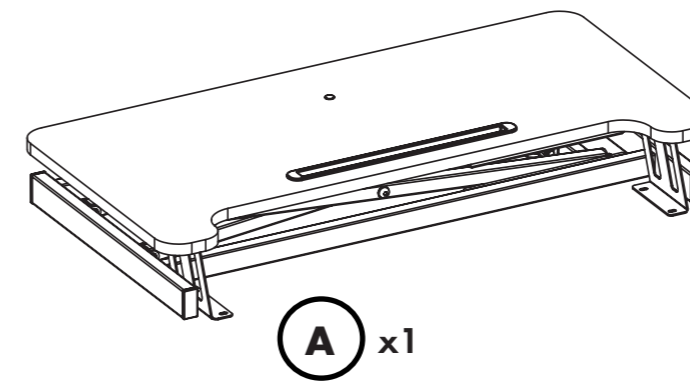

Need further help?
support@vonhaus.com

Besoin d'aide supplémentaire ?
support@vonhaus.com

Benötigen Sie weitere Hilfe?
support@vonhaus.com

Necesita más ayuda?
support@vonhaus.com

Hai bisogno di ulteriore assistenza?
support@vonhaus.com

Meer hulp nodig?
support@vonhaus.com

Potrzebujesz dodatkowej pomocy?
support@vonhaus.com

See our full range at
www.vonhaus.com

Découvrez notre gamme complète sur
www.vonhaus.com

**Entdecken Sie unser gesamtes
Sortiment auf**
www.vonhaus.com

Descubra toda nuestra gama en
www.vonhaus.com

Scopri tutta la nostra gamma su
www.vonhaus.com

Bekijk ons volledige assortiment op
www.vonhaus.com

Zobacz nasz pełny asortyment na
www.vonhaus.com

Assembly

Assemblage/Montage/Ensamblaje/Assemblaggio/Montage/Montaz

1

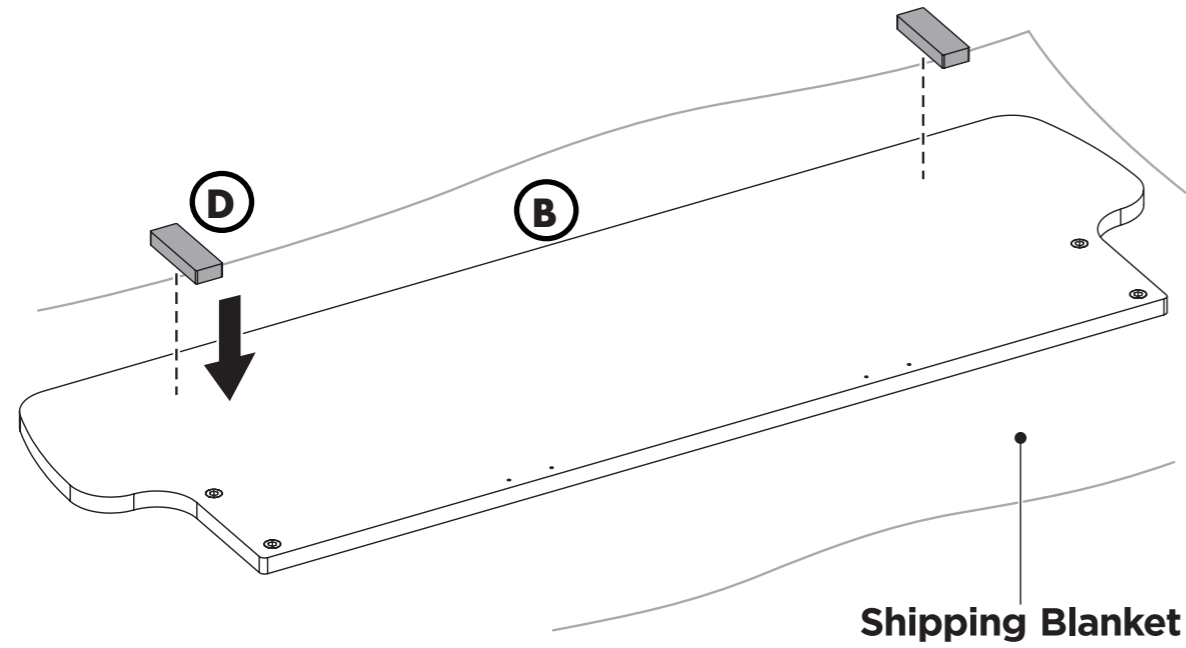

2

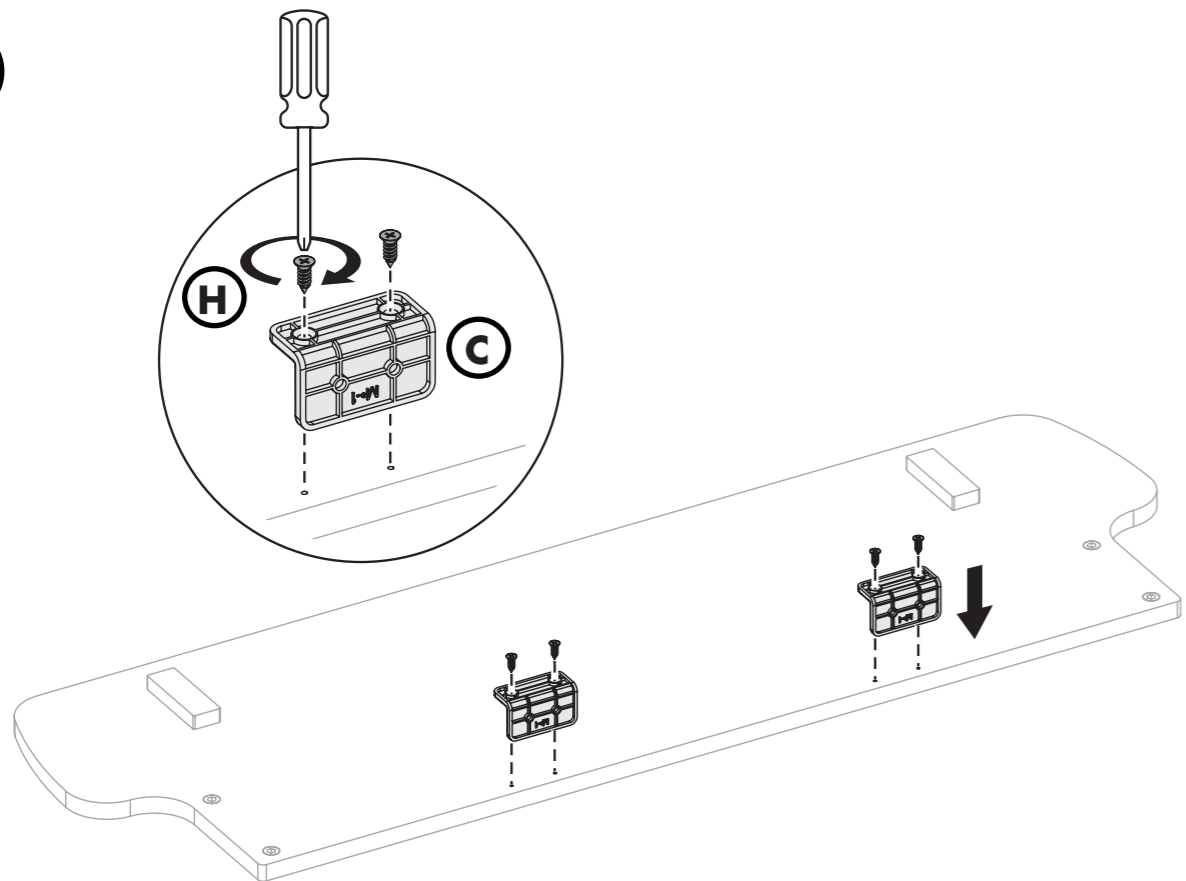

Assembly

Assemblage/Montage/Ensamblaje/Assemblaggio/Montage/Montaz

3

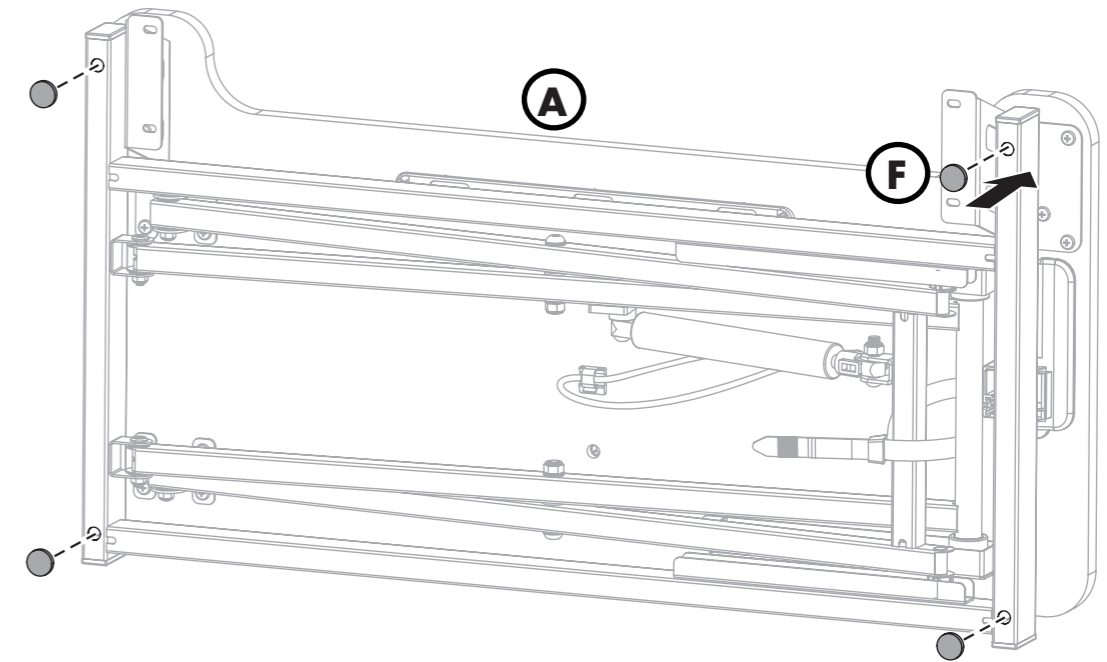

4



WARNING: Do not press the release handle while cutting off the plastic strip lock. Only press the release handle in an upright position.

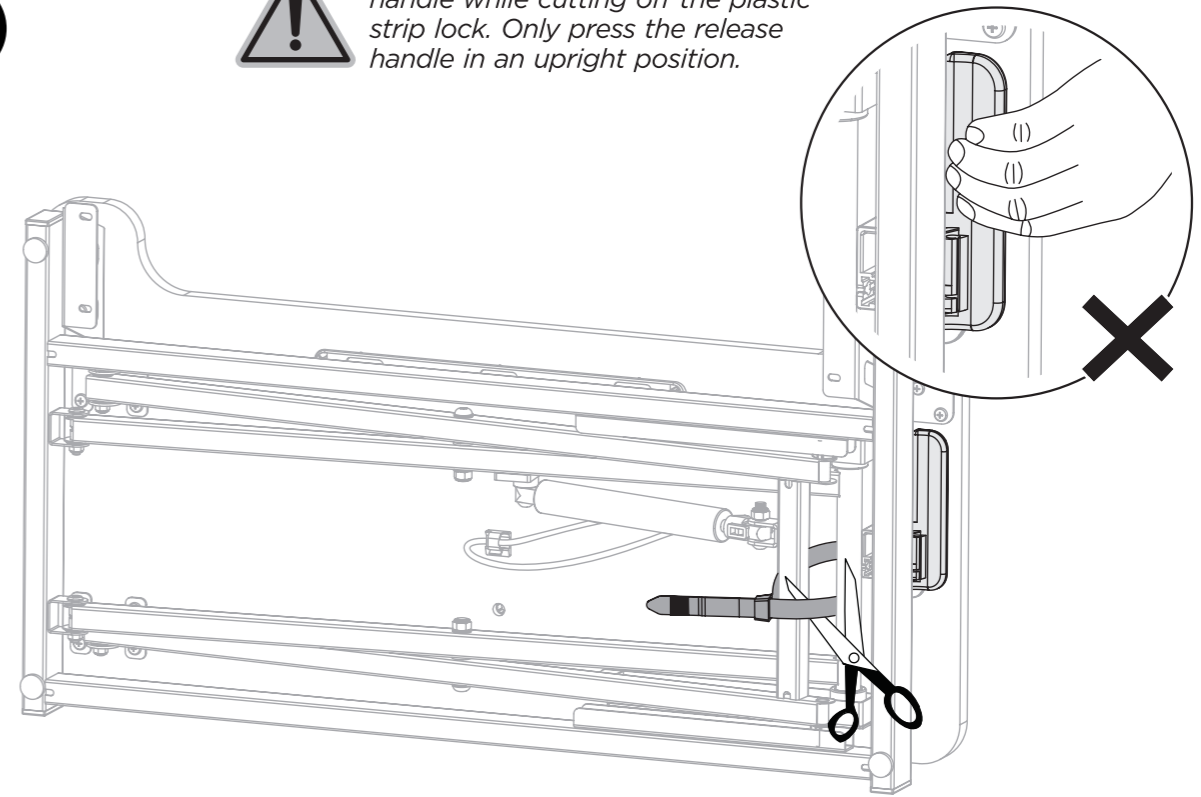

Assembly

Assemblage/Montage/Ensamblaje/Assemblaggio/Montage/Montaz

5

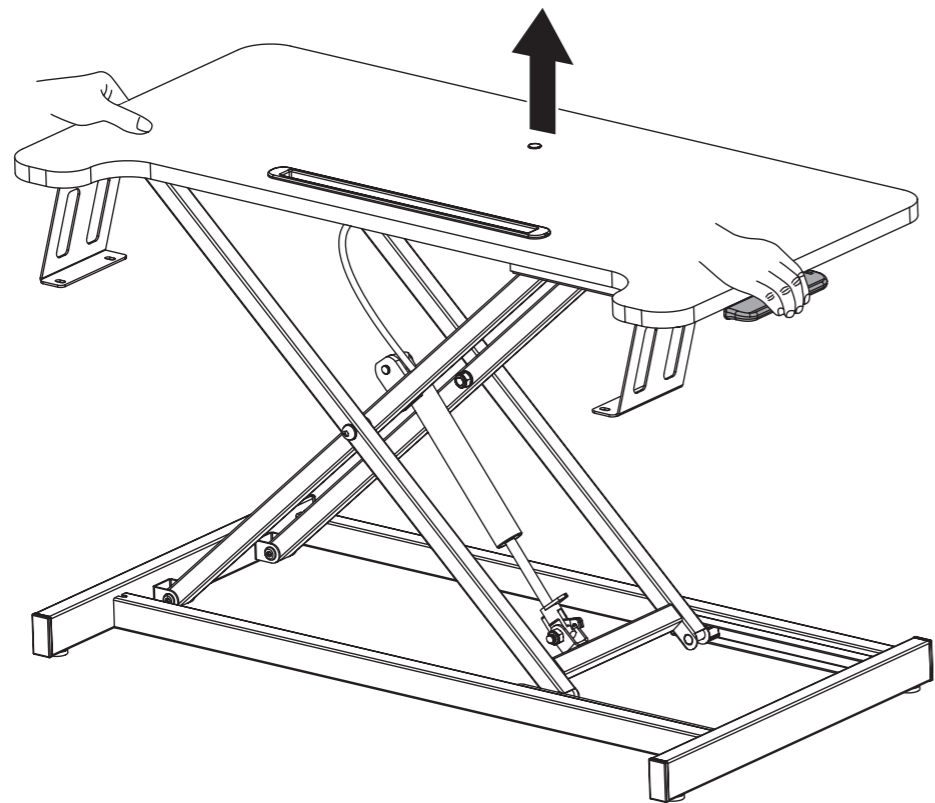

6

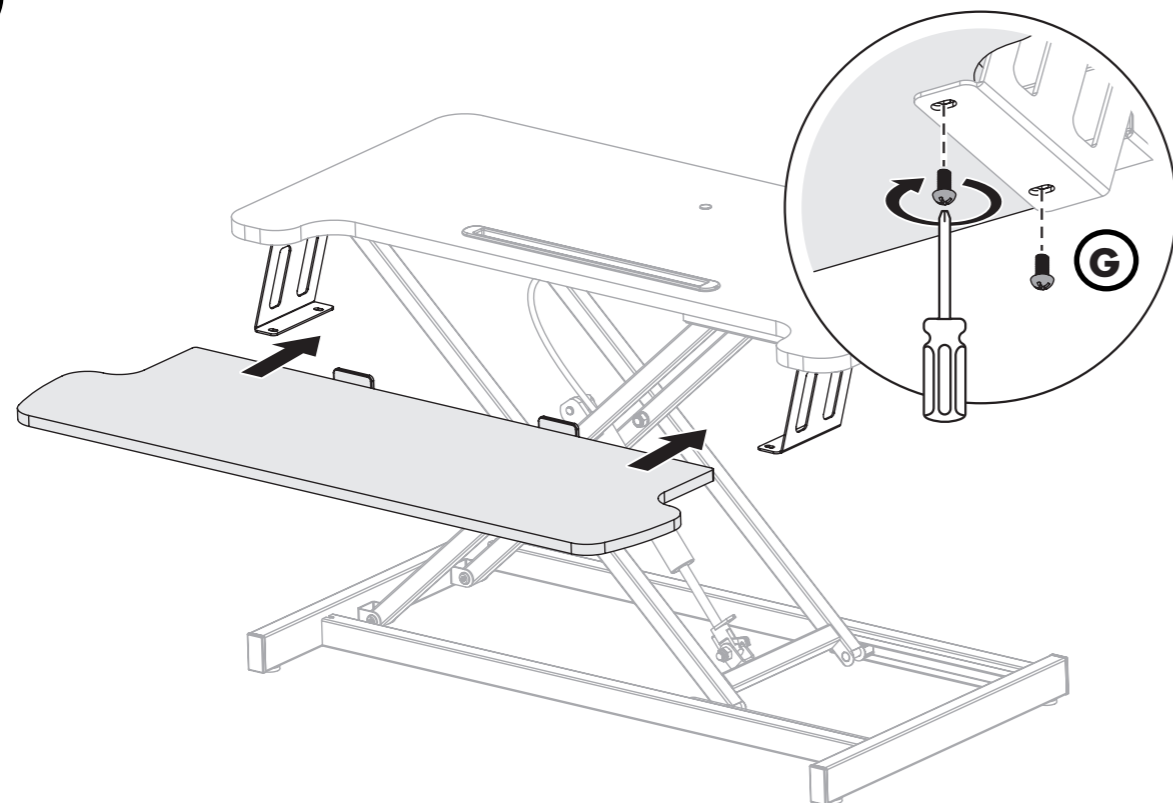

Assembly

Assemblage/Montage/Ensamblaje/Assemblaggio/Montage/Montaz

7

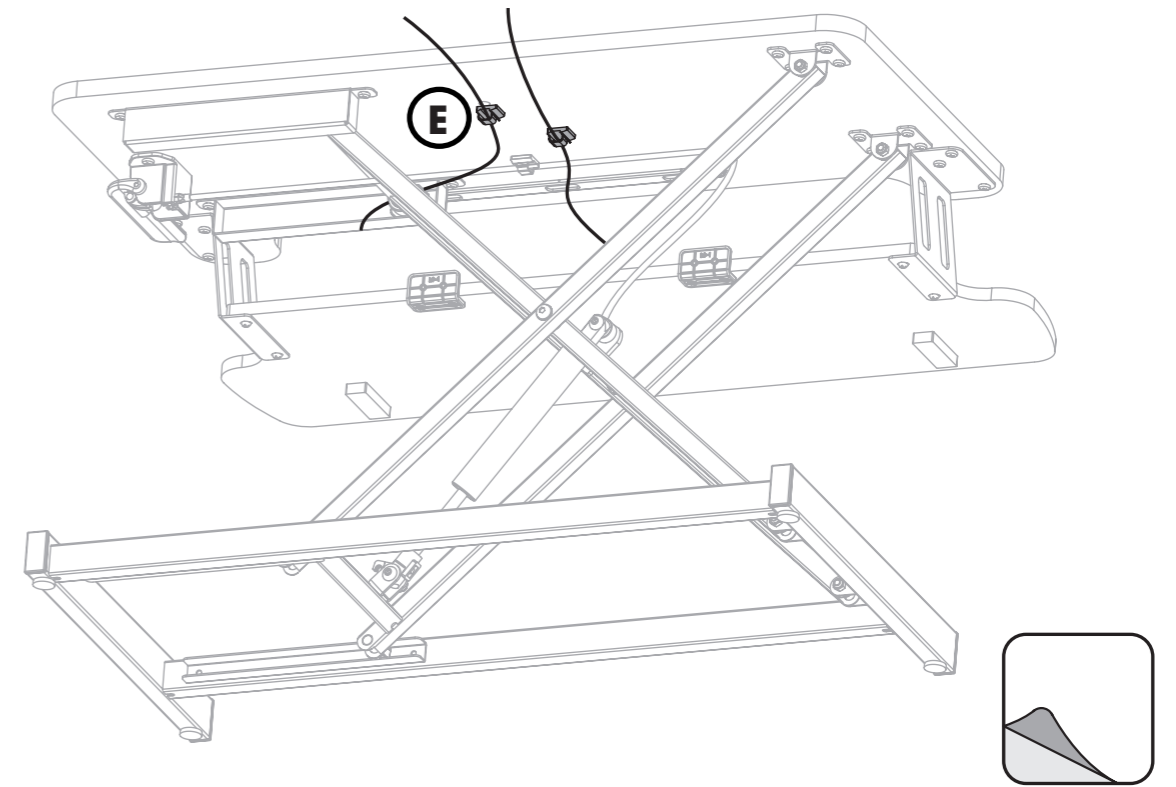

8

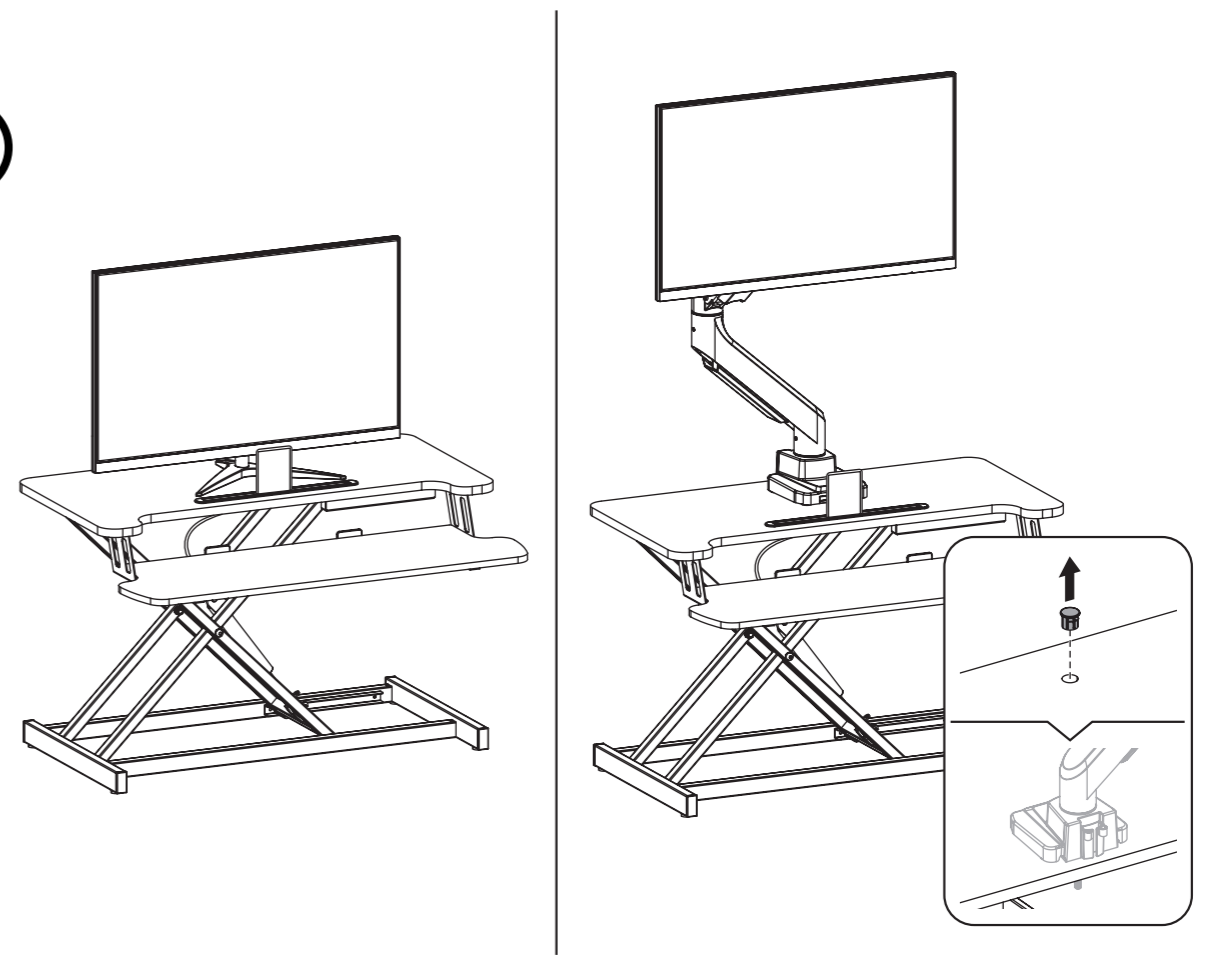

Information

Informations/Informationen/Información/Informazioni/ Informatie/ Informacja

EN

Important Safety Notice

This product is **not suitable for use by children** or by individuals with **physical, sensory, or mental impairments** that may limit their ability to operate the equipment safely, **unless** they have been given supervision or instruction concerning the safe use of the product by a person responsible for their safety.

Improper use may result in serious injury. Always ensure the operator is capable of understanding and following all safety instructions provided in this manual.

Ensuring a safe installation

1. Ensure the desk is situated on an appropriate flooring type that does not slope or cause the desk to wobble.
2. Weight Capacity: Do not exceed the maximum listed weight capacity.
3. Installation will be easier with a second person. Do not lift parts alone that are too heavy to comfortably pick up.
4. Tightening Screws: Tighten screws firmly but avoid overtightening, as this can damage the product and reduce its holding power.
5. Clear Area: Maintain a clear area and distance from moving parts when assembling and using the product.
6. Intended Use: Use the product only as intended. Never stand, hang, or climb on it.
7. Indoor Use: This product is intended for indoor use only.
8. Reconstruction: Do not attempt to reconstruct the product.
9. Choking Hazard: This product may contain small items that could be a choking hazard if swallowed. Keep children away.
10. Regular Checks: Regularly check that the product is secure and safe to use.

Maintenance

- Regularly clean the surface of the workstation with a soft, damp cloth to remove dust and debris.
- Check and tighten all screws and bolts periodically to ensure stability and safety.
- Lubricate moving parts with a suitable lubricant to maintain smooth operation.

Health & Safety

- Adjust the workstation height to ensure your wrists are straight and your elbows are at a 90-degree angle.

8

- Take regular breaks to move around and stretch to prevent muscle strain and fatigue.
- Ensure that the workstation is stable and secure before use to avoid accidents.
- Keep the area around the workstation clear of obstacles to prevent tripping hazards.
- Use an anti-fatigue mat when standing for extended periods to reduce strain on your legs and feet.

Trouble Shooting

- The workstation is not rising or lowering. What should I do? Ensure the manual lift mechanism is functioning properly and check for any obstructions.
- The workstation is making a noise when moving. How can I fix this? Check for any loose parts and ensure the workstation is on a level surface.
- The control lever is unresponsive. What should I do? Try resetting the workstation by adjusting the lever and ensuring it is properly engaged.
- The workstation is wobbling. How can I stabilize it? Ensure all screws and bolts are tightened and that the workstation is on a stable surface.
- The workstation is not holding its position. What should I do? Check the locking mechanism and ensure it is fully engaged.

Desktop Rated: 15kg/33lbs
Keyboard Rated: 2kg/4.4lbs

If you are missing any components, contact our customer services department at support@vonhaus.com

vonhaus

Information

Informations/Informationen/Información/Informazioni/ Informatie/ Informacja

FR

Avis de sécurité important

Ce produit ne convient pas à une utilisation par des enfants ou des personnes présentant des déficiences physiques, sensorielles ou mentales pouvant limiter leur capacité à utiliser l'équipement en toute sécurité, sauf si elles ont reçu une supervision ou des instructions concernant l'utilisation sécurisée du produit par une personne responsable de leur sécurité.

Une utilisation inappropriée peut entraîner des blessures graves. Assurez-vous toujours que l'opérateur est capable de comprendre et de suivre toutes les instructions de sécurité fournies dans ce manuel.

Assurer une installation sûre

1. Assurez-vous que le bureau est placé sur un type de sol approprié qui ne penche pas et ne fait pas vaciller le bureau.
2. Capacité de charge : Ne dépassez pas la capacité de charge maximale indiquée.
3. L'installation sera plus facile avec une deuxième personne. Ne soulevez pas seul des pièces trop lourdes à porter confortablement.
4. Serrage des vis : Serrez les vis fermement mais évitez de trop serrer, car cela peut endommager le produit et réduire sa capacité de maintien.
5. Zone dégagée : Maintenez une zone dégagée et gardez vos distances par rapport aux pièces mobiles lors du montage et de l'utilisation du produit.
6. Utilisation prévue : Utilisez le produit uniquement comme prévu. Ne montez jamais dessus, ne vous y accrochez pas et n'y grimpez pas.
7. Utilisation intérieure : Ce produit est destiné à un usage intérieur uniquement.
8. Reconstruction : N'essayez pas de reconstruire le produit.
9. Risque d'étouffement : Ce produit peut contenir de petits éléments qui pourraient présenter un risque d'étouffement en cas d'ingestion. Tenez les enfants à l'écart.
10. Vérifications régulières : Vérifiez régulièrement que le produit est bien fixé et sûr à utiliser.

Entretien

- Nettoyez régulièrement la surface du poste de travail avec un chiffon doux et humide pour éliminer la poussière et les débris.
- Vérifiez et resserrez périodiquement toutes les vis et boulons pour assurer la stabilité et la sécurité.
- Lubrifiez les pièces mobiles avec un lubrifiant adapté pour maintenir un fonctionnement fluide.

9

Santé et sécurité

- Réglez la hauteur du poste de travail pour vous assurer que vos poignets sont droits et que vos coudes sont à un angle de 90 degrés.
- Faites des pauses régulières pour bouger et vous étirer afin de prévenir les tensions musculaires et la fatigue.
- Assurez-vous que le poste de travail est stable et bien fixé avant utilisation pour éviter les accidents.
- Gardez la zone autour du poste de travail dégagée d'obstacles pour éviter les risques de trébuchement.
- Utilisez un tapis anti-fatigue lorsque vous restez debout pendant de longues périodes pour réduire la tension sur vos jambes et vos pieds.

Dépannage

- Le poste de travail ne monte ni ne descend. Que dois-je faire ? Assurez-vous que le mécanisme de levage manuel fonctionne correctement et vérifiez qu'il n'y a pas d'obstructions.
- Le poste de travail fait du bruit lors du déplacement. Comment puis-je résoudre ce problème ? Vérifiez s'il y a des pièces desserrées et assurez-vous que le poste de travail est sur une surface plane.
- Le levier de commande ne répond pas. Que dois-je faire ? Essayez de réinitialiser le poste de travail en ajustant le levier et en vous assurant qu'il est correctement enclenché.
- Le poste de travail vacille. Comment puis-je le stabiliser ? Assurez-vous que toutes les vis et boulons sont serrés et que le poste de travail est sur une surface stable.
- Le poste de travail ne maintient pas sa position. Que dois-je faire ? Vérifiez le mécanisme de verrouillage et assurez-vous qu'il est complètement enclenché.

Capacité du plateau de bureau: 15kg/33lbs
Capacité du plateau clavier: 2kg/4.4lbs

Si des composants sont manquants, contactez notre service clientèle à l'adresse support@vonhaus.com

vonhaus

Information

Informations/Informationen/Información/Informazioni/ Informatie/ Informacja

DE

Wichtiger Sicherheitshinweis

Dieses Produkt ist nicht für die Nutzung durch Kinder oder Personen mit körperlichen, sensorischen oder geistigen Beeinträchtigungen geeignet, die ihre Fähigkeit zur sicheren Bedienung des Geräts einschränken können, es sei denn, sie wurden von einer für ihre Sicherheit verantwortlichen Person beaufsichtigt oder in die sichere Verwendung des Produkts eingewiesen.

Eine unsachgemäße Verwendung kann zu schweren Verletzungen führen. Stellen Sie stets sicher, dass der Bediener in der Lage ist, alle in dieser Anleitung enthaltenen Sicherheitsanweisungen zu verstehen und zu befolgen.

Sichere Installation gewährleisten

1. Stellen Sie sicher, dass der Schreibtisch auf einem geeigneten Bodenbelag steht, der nicht schräg ist und den Schreibtisch nicht zum Wackeln bringt.
2. Tragfähigkeit: Überschreiten Sie nicht die maximal angegebene Tragfähigkeit.
3. Die Installation ist mit einer zweiten Person einfacher. Heben Sie keine Teile allein an, die zu schwer sind, um sie bequem zu tragen.
4. Schrauben anziehen: Ziehen Sie die Schrauben fest an, vermeiden Sie jedoch ein Überdrehen, da dies das Produkt beschädigen und seine Haltekraft verringern kann.
5. Freier Bereich: Halten Sie einen freien Bereich und Abstand zu beweglichen Teilen ein, wenn Sie das Produkt montieren und verwenden.
6. Bestimmungsgemäßer Gebrauch: Verwenden Sie das Produkt nur wie vorgesehen. Stehen, hängen oder klettern Sie niemals darauf.
7. Verwendung in Innenräumen: Dieses Produkt ist nur für den Gebrauch in Innenräumen bestimmt.
8. Umbau: Versuchen Sie nicht, das Produkt umzubauen.
9. Erstickungsgefahr: Dieses Produkt kann Kleinteile enthalten, die bei Verschlucken eine Erstickungsgefahr darstellen können. Halten Sie Kinder fern.
10. Regelmäßige Kontrollen: Überprüfen Sie regelmäßig, ob das Produkt sicher und gebrauchsfähig ist.

Wartung

- Reinigen Sie die Oberfläche der Workstation regelmäßig mit einem weichen, feuchten Tuch, um Staub und Schmutz zu entfernen.
- Überprüfen und ziehen Sie alle Schrauben und Bolzen regelmäßig nach, um Stabilität und

Sicherheit zu gewährleisten.

- Schmieren Sie bewegliche Teile mit einem geeigneten Schmiermittel, um einen reibungslosen Betrieb aufrechtzuerhalten.

Gesundheit und Sicherheit

- Stellen Sie die Höhe der Workstation so ein, dass Ihre Handgelenke gerade sind und Ihre Ellbogen in einem 90-Grad-Winkel stehen.
- Machen Sie regelmäßig Pausen, um sich zu bewegen und zu dehnen, um Muskelverspannungen und Ermüdung vorzubeugen.
- Stellen Sie sicher, dass die Workstation vor der Benutzung stabil und sicher steht, um Unfälle zu vermeiden.
- Halten Sie den Bereich um die Workstation frei von Hindernissen, um Stolpergefahren zu vermeiden.
- Verwenden Sie eine Anti-Ermüdungsmatte, wenn Sie über längere Zeit stehen, um die Belastung Ihrer Beine und Füße zu verringern.

Fehlerbehebung

- Die Workstation lässt sich nicht heben oder senken. Was soll ich tun? Stellen Sie sicher, dass der manuelle Hebemechanismus ordnungsgemäß funktioniert, und prüfen Sie, ob Blockierungen vorliegen.
- Die Workstation macht Geräusche beim Bewegen. Wie kann ich das beheben? Prüfen Sie auf lose Teile und stellen Sie sicher, dass die Workstation auf einer ebenen Fläche steht.
- Der Bedienhebel reagiert nicht. Was soll ich tun? Versuchen Sie, die Workstation zurückzusetzen, indem Sie den Hebel einstellen und sicherstellen, dass er richtig eingerastet ist.
- Die Workstation wackelt. Wie kann ich sie stabilisieren? Stellen Sie sicher, dass alle Schrauben und Bolzen festgezogen sind und die Workstation auf einer stabilen Fläche steht.
- Die Workstation hält ihre Position nicht. Was soll ich tun? Überprüfen Sie den Verriegelungsmechanismus und stellen Sie sicher, dass er vollständig eingerastet ist.

Tragfähigkeit Schreibtischplatte: 15 kg / 33 lbs
Tragfähigkeit Tastaturablage: 2 kg / 4,4 lbs

Wenn Komponenten fehlen, wenden Sie sich an unsere Kundendienstabteilung unter support@vonhaus.com

Information

Informations/Informationen/Información/Informazioni/ Informatie/ Informacja

ES

Aviso importante de seguridad

Este producto no es adecuado para su uso por niños o personas con discapacidades físicas, sensoriales o mentales que puedan limitar su capacidad para operar el equipo de manera segura, a menos que hayan recibido supervisión o instrucciones sobre el uso seguro del producto por parte de una persona responsable de su seguridad.

El uso inadecuado puede resultar en lesiones graves. Asegúrese siempre de que el operador sea capaz de comprender y seguir todas las instrucciones de seguridad proporcionadas en este manual.

Garantizar una instalación segura

1. Asegúrese de que el escritorio esté situado sobre un tipo de suelo adecuado que no tenga pendiente ni haga que el escritorio se tambalee.
2. Capacidad de peso: No exceda la capacidad de peso máxima indicada.
3. La instalación será más fácil con una segunda persona. No levante solo piezas que sean demasiado pesadas para cargar cómodamente.
4. Apriete de tornillos: Apriete los tornillos firmemente pero evite apretar en exceso, ya que esto puede dañar el producto y reducir su capacidad de sujeción.
5. Área despejada: Mantenga un área despejada y distancia de las piezas móviles al montar y usar el producto.
6. Uso previsto: Use el producto solo según lo previsto. Nunca se pare, cuelgue ni trepe sobre él.
7. Uso interior: Este producto está diseñado únicamente para uso interior.
8. Reconstrucción: No intente reconstruir el producto.
9. Riesgo de asfixia: Este producto puede contener piezas pequeñas que podrían representar un riesgo de asfixia si se ingieren. Mantenga a los niños alejados.
10. Revisiones periódicas: Verifique periódicamente que el producto esté seguro y en condiciones de uso.

Mantenimiento

- Limpie regularmente la superficie de la estación de trabajo con un paño suave y húmedo para eliminar el polvo y los residuos.
- Revise y apriete todos los tornillos y pernos periódicamente para garantizar la estabilidad y la seguridad.
- Lubrique las piezas móviles con un lubricante adecuado para mantener un funcionamiento

suave.

Salud y seguridad

- Ajuste la altura de la estación de trabajo para asegurarse de que sus muñecas estén rectas y sus codos estén en un ángulo de 90 grados.
- Tome descansos regulares para moverse y estirarse y así prevenir la tensión muscular y la fatiga.
- Asegúrese de que la estación de trabajo esté estable y segura antes de usarla para evitar accidentes.
- Mantenga el área alrededor de la estación de trabajo libre de obstáculos para evitar riesgos de tropiezo.
- Use una alfombrilla antifatiga cuando esté de pie durante periodos prolongados para reducir la tensión en sus piernas y pies.

Solución de problemas

- La estación de trabajo no sube ni baja. ¿Qué debo hacer? Asegúrese de que el mecanismo de elevación manual funcione correctamente y compruebe si hay obstrucciones.
- La estación de trabajo hace ruido al moverse. ¿Cómo puedo solucionarlo? Compruebe si hay piezas sueltas y asegúrese de que la estación de trabajo esté sobre una superficie nivelada.
- La palanca de control no responde. ¿Qué debo hacer? Intente restablecer la estación de trabajo ajustando la palanca y asegurándose de que esté correctamente enganchada.
- La estación de trabajo se tambalea. ¿Cómo puedo estabilizarla? Asegúrese de que todos los tornillos y pernos estén apretados y que la estación de trabajo esté sobre una superficie estable.
- La estación de trabajo no mantiene su posición. ¿Qué debo hacer? Compruebe el mecanismo de bloqueo y asegúrese de que esté completamente enganchado.

Capacidad del escritorio: 15 kg / 33 lbs
Capacidad del teclado: 2 kg / 4,4 lbs

Si faltan componentes, contacte a nuestro departamento de servicio al cliente en support@vonhaus.com

Information

Informations/Informationen/Información/Informazioni/ Informatie/ Informacja

IT

Avviso importante di sicurezza

Questo prodotto non è adatto per l'uso da parte di bambini o persone con disabilità fisiche, sensoriali o mentali che potrebbero limitare la loro capacità di utilizzare l'attrezzatura in modo sicuro, a meno che non siano stati supervisionati o istruiti sull'uso sicuro del prodotto da una persona responsabile della loro sicurezza.

L'uso improprio può causare lesioni gravi. Assicurarsi sempre che l'operatore sia in grado di comprendere e seguire tutte le istruzioni di sicurezza fornite in questo manuale.

Garantire un'installazione sicura

1. Assicurarsi che la scrivania sia posizionata su un tipo di pavimento adeguato che non sia inclinato e non faccia oscillare la scrivania.
2. Capacità di peso: Non superare la capacità di peso massima indicata.
3. L'installazione sarà più semplice con una seconda persona. Non sollevare da soli parti troppo pesanti da trasportare comodamente.
4. Serraggio delle viti: Serrare le viti saldamente ma evitare di stringere eccessivamente, poiché ciò può danneggiare il prodotto e ridurre la tenuta.
5. Area libera: Mantenere un'area libera e distanza dalle parti mobili durante il montaggio e l'uso del prodotto.
6. Uso previsto: Utilizzare il prodotto solo come previsto. Non salire, appendere o arrampicarsi su di esso.
7. Uso interno: Questo prodotto è destinato esclusivamente all'uso interno.
8. Ricostruzione: Non tentare di ricostruire il prodotto.
9. Rischio di soffocamento: Questo prodotto può contenere piccoli elementi che potrebbero rappresentare un rischio di soffocamento se ingeriti. Tenere lontano i bambini.
10. Controlli regolari: Controllare regolarmente che il prodotto sia sicuro e in condizioni di utilizzo.

Manutenzione

- Pulire regolarmente la superficie della postazione di lavoro con un panno morbido e umido per rimuovere polvere e detriti.
- Controllare e serrare periodicamente tutte le viti e i bulloni per garantire stabilità e sicurezza.
- Lubrificare le parti mobili con un lubrificante adeguato per mantenere un funzionamento regolare.

Salute e sicurezza

- Regolare l'altezza della postazione di lavoro per assicurarsi che i polsi siano dritti e i gomiti siano a un angolo di 90 gradi.
- Fare pause regolari per muoversi e fare stretching per prevenire tensioni muscolari e affaticamento.
- Assicurarsi che la postazione di lavoro sia stabile e sicura prima dell'uso per evitare incidenti.
- Mantenere l'area intorno alla postazione di lavoro libera da ostacoli per prevenire rischi di inciampo.
- Utilizzare un tappetino anti-fatica quando si sta in piedi per periodi prolungati per ridurre lo sforzo su gambe e piedi.

Risoluzione dei problemi

- La postazione di lavoro non si alza né si abbassa. Cosa devo fare? Assicurarsi che il meccanismo di sollevamento manuale funzioni correttamente e controllare che non vi siano ostruzioni.
- La postazione di lavoro fa rumore durante il movimento. Come posso risolvere? Controllare se vi sono parti allentate e assicurarsi che la postazione di lavoro sia su una superficie piana.
- La leva di comando non risponde. Cosa devo fare? Provare a resettare la postazione di lavoro regolando la leva e assicurandosi che sia correttamente innestata.
- La postazione di lavoro oscilla. Come posso stabilizzarla? Assicurarsi che tutte le viti e i bulloni siano serrati e che la postazione di lavoro sia su una superficie stabile.
- La postazione di lavoro non mantiene la posizione. Cosa devo fare? Controllare il meccanismo di blocco e assicurarsi che sia completamente innestato.

Capacità piano scrivania: 15 kg / 33 lbs
Capacità ripiano tastiera: 2 kg / 4,4 lbs

Se mancano componenti, contattare il nostro reparto di assistenza clienti all'indirizzo support@vonhaus.com

Information

Informations/Informationen/Información/Informazioni/ Informatie/ Informacja

NL

Belangrijke veiligheidsmededeling

Dit product is niet geschikt voor gebruik door kinderen of personen met fysieke, zintuiglijke of mentale beperkingen die hun vermogen om de apparatuur veilig te bedienen kunnen beperken, tenzij zij toezicht of instructie hebben gekregen met betrekking tot het veilige gebruik van het product door een persoon die verantwoordelijk is voor hun veiligheid.

Oneigenlijk gebruik kan leiden tot ernstig letsel. Zorg er altijd voor dat de gebruiker in staat is om alle veiligheidsinstructies in deze handleiding te begrijpen en op te volgen.

Zorgen voor een veilige installatie

1. Zorg ervoor dat het bureau op een geschikte vloer staat die niet schuin loopt en het bureau niet laat wiebelen.
2. Draagvermogen: Overschrijd het maximaal aangegeven draagvermogen niet.
3. De installatie is eenvoudiger met een tweede persoon. Til geen onderdelen alleen op die te zwaar zijn om comfortabel te dragen.
4. Schroeven aandraaien: Draai de schroeven stevig aan, maar vermijd te strak aandraaien, aangezien dit het product kan beschadigen en de houdkracht kan verminderen.
5. Vrije ruimte: Houd een vrije ruimte en afstand tot bewegende onderdelen aan bij het monteren en gebruiken van het product.
6. Beoogd gebruik: Gebruik het product alleen zoals bedoeld. Ga er nooit op staan, hang er niet aan en klim er niet op.
7. Gebruik binnenshuis: Dit product is uitsluitend bedoeld voor gebruik binnenshuis.
8. Reconstructie: Probeer het product niet te reconstrueren.
9. Verstikkingsgevaar: Dit product kan kleine onderdelen bevatten die bij inslikken verstikkingsgevaar kunnen opleveren. Houd kinderen uit de buurt.
10. Regelmatige controles: Controleer regelmatig of het product veilig en gebruiksklaar is.

Onderhoud

- Reinig het oppervlak van het werkstation regelmatig met een zachte, vochtige doek om stof en vuil te verwijderen.
- Controleer en draai alle schroeven en bouten periodiek aan om stabiliteit en veiligheid te waarborgen.
- Smeer bewegende onderdelen met een geschikt smeermiddel om een soepele werking te

behouden.

Gezondheid en veiligheid

- Stel de hoogte van het werkstation zo in dat uw polsen recht zijn en uw ellebogen in een hoek van 90 graden staan.
- Neem regelmatig pauzes om te bewegen en te stretchen om spierspanning en vermoeidheid te voorkomen.
- Zorg ervoor dat het werkstation stabiel en veilig is voordat u het gebruikt om ongelukken te voorkomen.
- Houd het gebied rondom het werkstation vrij van obstakels om struikelgevaar te voorkomen.
- Gebruik een anti-vermoeidheidsmat wanneer u langere tijd staat om de belasting van uw benen en voeten te verminderen.

Probleemoplossing

- Het werkstation gaat niet omhoog of omlaag. Wat moet ik doen? Controleer of het handmatige hefmechanisme correct werkt en controleer op eventuele blokkades.
- Het werkstation maakt geluid bij het bewegen. Hoe kan ik dit oplossen? Controleer op losse onderdelen en zorg ervoor dat het werkstation op een vlak oppervlak staat.
- De bedieningshendel reageert niet. Wat moet ik doen? Probeer het werkstation te resetten door de hendel bij te stellen en ervoor te zorgen dat deze correct is ingeschakeld.
- Het werkstation wiebelt. Hoe kan ik het stabiliseren? Zorg ervoor dat alle schroeven en bouten zijn aangedraaid en dat het werkstation op een stabiel oppervlak staat.
- Het werkstation houdt zijn positie niet vast. Wat moet ik doen? Controleer het vergrendelingsmechanisme en zorg ervoor dat het volledig is ingeschakeld.

Draagvermogen bureaublad: 15 kg / 33 lbs
Draagvermogen toetsenbordplank: 2 kg / 4,4 lbs

Als er onderdelen ontbreken, neem dan contact op met onze klantenservice op support@vonhaus.com

Information

Informations/Informationen/Información/Informazioni/ Informatie/ Informacja

PL

Ważne informacje dotyczące bezpieczeństwa

Ten produkt nie jest odpowiedni do użytku przez dzieci ani osoby z upośledzeniem fizycznym, sensorycznym lub umysłowym, które mogą ograniczać ich zdolność do bezpiecznej obsługi sprzętu, chyba że otrzymały nadzór lub instrukcje dotyczące bezpiecznego użytkowania produktu od osoby odpowiedzialnej za ich bezpieczeństwo.

Niewłaściwe użycie może spowodować poważne obrażenia. Zawsze upewnij się, że operator jest w stanie zrozumieć i przestrzegać wszystkich instrukcji bezpieczeństwa zawartych w tej instrukcji.

Zapewnienie bezpiecznej instalacji

1. Upewnij się, że biurko jest ustawione na odpowiednim typie podłogi, która nie jest pochyła i nie powoduje chwiania się biurka.
2. Nośność: Nie przekraczaj maksymalnej podanej nośności.
3. Instalacja będzie łatwiejsza z drugą osobą. Nie podnoś samodzielnie części, które są zbyt ciężkie, aby je wygodnie unieść.
4. Dokręcanie śrub: Dokręcaj śruby mocno, ale unikaj nadmiernego dokręcania, gdyż może to uszkodzić produkt i zmniejszyć jego siłę trzymania.
5. Wolna przestrzeń: Zachowaj wolną przestrzeń i dystans od ruchomych części podczas montażu i użytkowania produktu.
6. Przeznaczenie: Używaj produktu wyłącznie zgodnie z przeznaczeniem. Nigdy nie stawaj na nim, nie wieszaj się ani nie wspinaj.
7. Użytkowanie wewnętrzne: Ten produkt jest przeznaczony wyłącznie do użytku wewnętrznego.
8. Przebudowa: Nie próbuj przebudowywać produktu.
9. Ryzyko zadławienia: Ten produkt może zawierać małe elementy, które mogą stanowić ryzyko zadławienia w przypadku połknięcia. Trzymaj dzieci z daleka.
10. Regularne kontrole: Regularnie sprawdzaj, czy produkt jest bezpieczny i nadaje się do użytku.

Konserwacja

- Regularnie czyść powierzchnię stanowiska pracy miękką, wilgotną ściereczką, aby usunąć kurz i zanieczyszczenia.
- Okresowo sprawdzaj i dokręcaj wszystkie śruby i nakrętki, aby zapewnić stabilność i

bezpieczeństwo.

- Smaruj ruchome części odpowiednim środkiem smarnym, aby utrzymać płynne działanie.

Zdrowie i bezpieczeństwo

- Wyreguluj wysokość stanowiska pracy, aby nadgarstki były proste, a łokcie znajdowały się pod kątem 90 stopni.
- Rób regularne przerwy, aby się poruszać i rozciągać w celu zapobiegania napięciu mięśni i zmęczeniu.
- Przed użyciem upewnij się, że stanowisko pracy jest stabilne i bezpieczne, aby uniknąć wypadków.
- Utrzymuj obszar wokół stanowiska pracy wolny od przeszkód, aby zapobiec ryzyku potknięcia.
- Używaj maty antyzmęczenia podczas długotrwałego stania, aby zmniejszyć obciążenie nóg i stóp.

Rozwiązywanie problemów

- Stanowisko pracy nie podnosi się ani nie opuszcza. Co powinienem zrobić? Upewnij się, że mechanizm ręcznego podnoszenia działa prawidłowo i sprawdź, czy nie ma żadnych przeszkód.
- Stanowisko pracy wydaje hałas podczas ruchu. Jak mogę to naprawić? Sprawdź, czy nie ma luźnych części i upewnij się, że stanowisko pracy stoi na równej powierzchni.
- Dźwignia sterująca nie reaguje. Co powinienem zrobić? Spróbuj zresetować stanowisko pracy, regulując dźwignię i upewniając się, że jest prawidłowo zaangażowana.
- Stanowisko pracy się chwieje. Jak mogę je ustabilizować? Upewnij się, że wszystkie śruby i nakrętki są dokręcone, a stanowisko pracy stoi na stabilnej powierzchni.
- Stanowisko pracy nie utrzymuje pozycji. Co powinienem zrobić? Sprawdź mechanizm blokujący i upewnij się, że jest w pełni zaangażowany.

Nośność blatu: 15 kg / 33 lbs

Nośność półki na klawiaturę: 2 kg / 4,4 lbs

Jeśli brakuje jakichkolwiek komponentów, skontaktuj się z naszym działem obsługi klienta pod adresem support@vonhaus.com

Information

Informations/Informationen/Información/Informazioni/ Informatie/ Informacja

EN

CUSTOMER SERVICE

If you are having difficulty using this product and require support, please contact support@vonhaus.com

WARRANTY

To register your product and find out if you qualify for a free extended warranty please go to www.vonhaus.com/warranty

Please retain a proof of purchase receipt or statement as proof of the purchase date.

The warranty only applies if the product is used solely in the manner indicated in the warnings page of this manual, and all other instructions have been followed accurately.

Any abuse of the product or the manner in which it is used will invalidate the warranty.

RETURNS

Returned goods will not be accepted unless re-packaged in its original packaging and accompanied by a relevant and completed returns form. This does not affect your statutory rights.

No rights are given under this warranty to a person acquiring the appliance second-hand or for commercial or communal use.

COPYRIGHT

All material in this instruction manual are copyrighted by DOMU Brands.

Any unauthorised use may violate worldwide copyright, trademark, and other laws.

THANK YOU

Thank you for purchasing your product/appliance. Should you require assistance with your purchase, please contact us at support@vonhaus.com

Vonhaus is a registered trademark of DOMU Brands Ltd.

Made in China for DOMU Brands Ltd.
Unit 30, Stakehill Industrial Estate
Middleton, Manchester, M24 2RW

EU Authorised Representative

Authorised Representative Service
77 Camden Street Lower
Dublin, D02 XE80
Ireland

FR

SERVICE CLIENTÈLE

Si vous rencontrez des difficultés à utiliser ce produit et avez besoin de soutien, veuillez contacter support@vonhaus.com

GARANTIE

Pour enregistrer votre produit et savoir si vous êtes éligible à une garantie prolongée gratuite, veuillez aller sur www.vonhaus.com/warranty.

Veuillez conserver un reçu de preuve d'achat ou un relevé comme preuve de la date d'achat.

La garantie s'applique uniquement si le produit est utilisé exclusivement de la manière indiquée dans la page des avertissements de ce manuel et que toutes les autres instructions ont été suivies avec précision.

Tout abus du produit ou la manière dont il est utilisé invalidera la garantie.

RETOURS

Les marchandises retournées ne seront pas acceptées à moins qu'elles ne soient reconditionnées dans leur emballage d'origine et accompagnées d'un formulaire de retour pertinent et complété.

Ceci n'affecte pas vos droits statutaires. Aucun droit n'est accordé en vertu de cette garantie à une personne acquérant l'appareil d'occasion ou à des fins commerciales ou communautaires.

DROITS D'AUTEUR

Tous les éléments de ce manuel d'instructions sont protégés par le droit d'auteur de DOMU Brands.

Toute utilisation non autorisée peut violer les lois mondiales sur le droit d'auteur, les marques de commerce et autres.

MERCI

Merci d'avoir acheté votre produit/appareil. Si vous avez besoin d'assistance supplémentaire pour votre achat, vous pouvez nous contacter à support@vonhaus.com

Information

Informations/Informationen/Información/Informazioni/ Informatie/ Informacja

Vonhaus est une marque déposée de DOMU Brands Ltd.

Fabriqué en Chine pour DOMU Brands Ltd.
Unit 30, Stakehill Industrial Estate
Middleton, Manchester, M24 2RW

Représentant autorisé:
Service de représentant autorisé
77 Camden Street Lower
Dublin, D02 XE80, Irlande

DE KUNDENSERVICE

Wenn Sie Schwierigkeiten bei der Verwendung dieses Produkts haben und Unterstützung benötigen, kontaktieren Sie bitte support@vonhaus.com

GARANTIE

Um Ihr Produkt zu registrieren und herauszufinden, ob Sie für eine kostenlose erweiterte Garantie qualifiziert sind, besuchen Sie bitte www.vonhaus.com/warranty

Bitte bewahren Sie einen Kaufbeleg oder eine Kaufbestätigung als Nachweis des Kaufdatums auf.

Die Garantie gilt nur, wenn das Produkt ausschließlich in der in den Warnhinweisen dieses Handbuchs angegebenen Weise verwendet wird und alle anderen Anweisungen genau befolgt wurden.

Jeglicher Missbrauch des Produkts oder die Art und Weise, wie es verwendet wird, führt zum Erlöschen der Garantie.

RÜCKSENDUNGEN

Zurückgesendete Waren werden nur akzeptiert, wenn sie in ihrer Originalverpackung neu verpackt und mit einem relevanten und ausgefüllten Rücksendeformular versehen sind. Dies hat keinen Einfluss auf Ihre gesetzlichen Rechte.

Im Rahmen dieser Garantie werden einer Person, die das Gerät aus zweiter Hand oder für gewerbliche oder gemeinschaftliche Nutzung erwirbt, keine Rechte eingeräumt.

URHEBERRECHT

Alle Materialien in dieser Bedienungsanleitung sind urheberrechtlich geschützt durch DOMU Brands.

Jede unbefugte Nutzung kann weltweit gegen Urheberrechts-, Marken- und andere Gesetze verstoßen.

VIELEN DANK

Vielen Dank, dass Sie das Produkt/Gerät gekauft haben. Sollten Sie weitere Unterstützung benötigen, können Sie uns gerne unter (email) kontaktieren support@vonhaus.com

Vonhaus ist eine registrierte Handelsmarke von DOMU Brands Ltd.

Hergestellt in China für DOMU Brands. Unit 30, Stakehill Industrial Estate, Middleton, Manchester M24 2RW.

EU-Autorisierter Vertreter
EU-Bevollmächtigter Vertreterservice
77 Camden Street Lower
Dublin, D02 XE80
Irland

ES

SERVIZIO CLIENTI

Si tiene dificultades para usar este producto y necesita ayuda, por favor contacte a support@vonhaus.com

GARANTÍA

Para registrar su producto y averiguar si califica para una garantía extendida gratuita, por favor visite www.vonhaus.com/warranty

Por favor, conserve un comprobante de compra o declaración como prueba de la fecha de compra.

La garantía solo se aplica si el producto se utiliza únicamente de la manera indicada en la página de advertencias de este manual, y todas las demás instrucciones se han seguido con precisión.

Cualquier abuso del producto o la manera en que se utiliza invalidará la garantía.

DEVOLUCIONES

Los productos devueltos no serán aceptados a menos que sean reempaquetados en su embalaje original y acompañados de un formulario de devolución relevante y completado. Esto no afecta sus derechos legales.

No se otorgan derechos bajo esta garantía a una persona que adquiera el aparato de segunda mano o para uso comercial o comunitario.

Information

Informations/Informationen/Información/Informazioni/ Informatie/ Informacja

DERECHOS DE AUTOR

Todo el material en este manual de instrucciones está protegido por derechos de autor de DOMU Brands.

Cualquier uso no autorizado puede violar las leyes de derechos de autor, marcas comerciales y otras leyes en todo el mundo.

GRACIAS

Gracias por comprar su producto/aparato. Si necesita asistencia con su compra, puede contactarnos a support@vonhaus.com

Vonhaus es una marca registrada de DOMU Brands Ltd.

Fabricado en China para DOMU Brands Ltd. Unit 30, Stakehill Industrial Estate
Middleton, Manchester, M24 2RW

Representante Autorizado UE
Servicio de Representantes Autorizados UE
77 Camden Street Lower
Dublin, D02 XE80
Irlanda

IT

SERVIZIO CLIENTI

Se si hanno difficoltà nell'utilizzo di questo prodotto e si necessita di supporto, si prega di contattare support@vonhaus.com

GARANZIA

Per registrare il prodotto e scoprire se si ha diritto a un'estensione gratuita della garanzia, visitare www.vonhaus.com/warranty

Si prega di conservare una prova d'acquisto o una dichiarazione come prova della data d'acquisto.

La garanzia si applica solo se il prodotto viene utilizzato esclusivamente nel modo indicato nella pagina delle avvertenze di questo manuale e tutte le altre istruzioni sono state seguite accuratamente.

Qualsiasi abuso del prodotto o del modo in cui viene utilizzato invaliderà la garanzia.

RESI

I beni restituiti non saranno accettati a meno che non siano reimmessi nella confezione originale e accompagnati da un modulo di reso pertinente e compilato. Ciò non

influisce sui diritti legali.

Nessun diritto viene concesso in base a questa garanzia a una persona che acquista l'apparecchio di seconda mano o per uso commerciale o comunitario.

DIRITTI D'AUTORE

Tutto il materiale in questo manuale di istruzioni è protetto da copyright di DOMU Brands.

Qualsiasi uso non autorizzato può violare le leggi sul copyright, sui marchi e altre leggi in tutto il mondo.

GRAZIE

Grazie per aver acquistato il prodotto. Per ulteriore assistenza sul tuo acquisto, puoi contattarci all'indirizzo email support@vonhaus.com

Vonhaus è un marchio registrato di DOMU Brands Ltd.

Made in Cina per DOMU Brands. Unit 30, Stakehill Industrial Estate, Middleton, Manchester M24 2RW

Rappresentante Autorizzato dell'UE
Servizio di Rappresentante Autorizzato UE
77 Camden Street Lower
Dublino, D02 XE80
Irlanda

NL

KLANTENSERVICE

Indien u moeilykheden ondervindt bij het gebruik van dit product en ondersteuning nodig heeft, neem dan contact op met support@vonhaus.com

GARANTIE

Om uw product te registreren en te ontdekken of u recht heeft op een gratis garantie-uitbreiding, bezoek www.vonhaus.com/warranty

Bewaar alstublieft een aankoopbewijs of verklaring als bewijs van de aankoopdatum.

De garantie geldt alleen als het product uitsluitend gebruikt wordt op de manier aangegeven op de waarschuwingenpagina van deze handleiding en alle andere instructies nauwkeurig zijn gevolgd.

Elk misbruik van het product of de manier waarop het wordt gebruikt, maakt de garantie ongeldig.

Information

Informations/Informationen/Información/Informazioni/ Informatie/ Informacja

RETOUREN

Geretourneerde goederen worden niet geaccepteerd tenzij ze opnieuw verpakt zijn in de originele verpakking en vergezeld gaan van een relevant en ingevuld retourformulier. Dit heeft geen invloed op uw wettelijke rechten.

Geen rechten worden verleend onder deze garantie aan een persoon die het apparaat tweedehands koopt of voor commercieel of gemeenschappelijk gebruik.

AUTEURSRECHTEN

Al het materiaal in deze instructiehandleiding is auteursrechtelijk beschermd door DOMU Brands.

Elk ongeautoriseerd gebruik kan inbreuk maken op auteursrechten, handelsmerken en andere wetten wereldwijd.

BEDANKT

Bedankt voor de aankoop van het product. Voor verdere hulp bij uw aankoop kunt u contact met ons opnemen via het e-mailadres support@vonhaus.com

Vonhaus is een geregistreerd handelsmerk van DOMU Brands Ltd.

Gemaakt in China voor DOMU Brands. Unit 30, Stakehill Industrial Estate, Middleton, Manchester M24 2RW

EU Geautoriseerde Vertegenwoordiger

EU Geautoriseerde Vertegenwoordiger Service
77 Camden Street Lower
Dublin, D02 XE80
Ierland

PL

OBSŁUGA KLIENTA

Jeśli masz trudności z używaniem tego produktu i potrzebujesz wsparcia, skontaktuj się z support@vonhaus.com

GWARANCJA

Aby zarejestrować produkt i dowiedzieć się, czy przysługuje Ci bezpłatne przedłużenie gwarancji, odwiedź www.vonhaus.com/warranty

Prosimy o zachowanie dowodu zakupu lub oświadczenia jako potwierdzenia daty zakupu.

Gwarancja obowiązuje tylko wtedy, gdy produkt jest używany wyłącznie w sposób wskazany na stronie ostrzeżeń niniejszej instrukcji, a wszystkie inne instrukcje zostały dokładnie przestrzegane.

Jakiegolwiek niewłaściwe użycie produktu lub sposobu jego używania unieważni gwarancję.

ZWROTY

Zwracane towary nie będą przyjęte, chyba że zostaną przepakowane w oryginalne opakowanie i dołączony zostanie odpowiedni i wypełniony formularz zwrotu. To nie wpływa na Twoje prawa ustawowe.

Żadne prawa nie są przyznawane na mocy tej gwarancji osobie, która kupuje urządzenie z drugiej ręki lub do użytku komercyjnego lub wspólnotowego.

PRAWA AUTORSKIE

Wszystkie materiały w tej instrukcji obsługi są chronione prawami autorskimi DOMU Brands.

Jakiegolwiek nieautoryzowane użycie może naruszać prawa autorskie, znaki towarowe i inne prawa na całym świecie.

DZIĘKUJEMY

Dziękujemy za zakup produktu. W celu uzyskania dalszej pomocy dotyczącej zakupu możesz skontaktować się z nami pod adresem e-mail support@vonhaus.com

Vonhaus jest zarejestrowanym znakiem towarowym DOMU Brands Ltd.

Wyprodukowano w Chinach dla DOMU Brands. Unit 30, Stakehill Industrial Estate, Middleton, Manchester M24 2RW

Autoryzowany Przedstawiciel UE

Usługa Autoryzowanego Przedstawiciela UE
77 Camden Street Lower
Dublin, D02 XE80
Irlandia

Let's get started!

Visit our product hub for useful tips and tricks on getting the most out of your new product.

SCAN ME

