

vonhaus

44PC METAL PEGBOARD SET

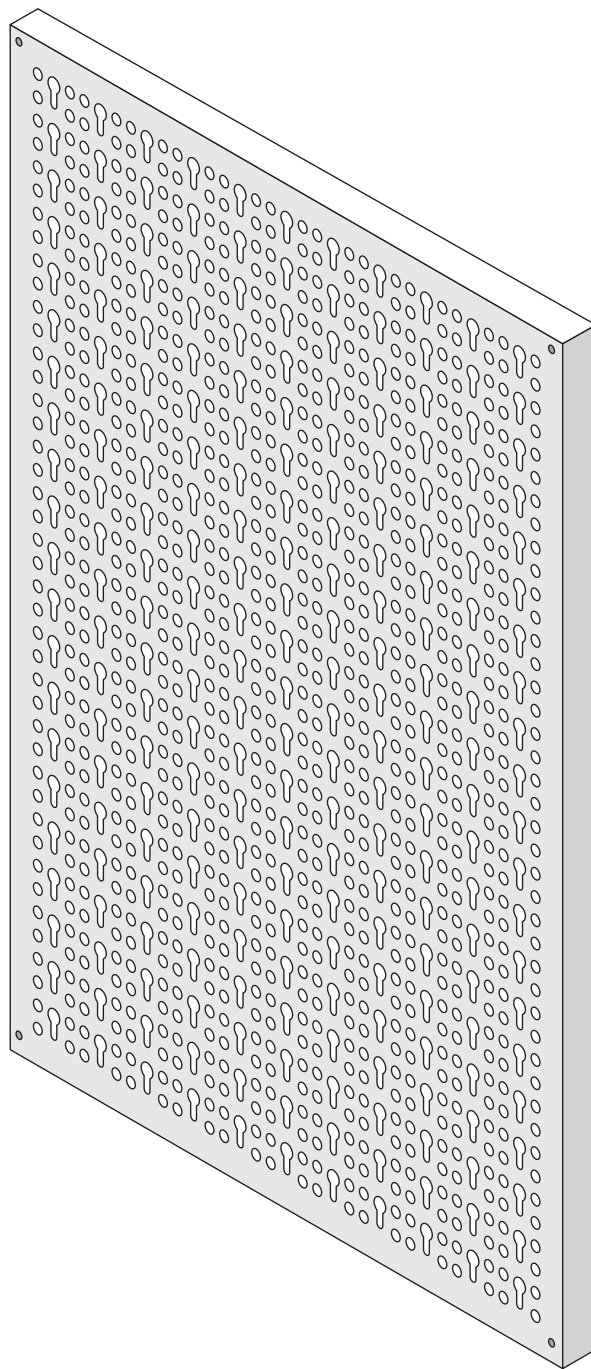

Setup Instructions

Product No. 350080-1

Need further help?
support@vonhaus.com

Besoin d'aide supplémentaire ?
support@vonhaus.com

Benötigen Sie weitere Hilfe?
support@vonhaus.com

Necesita más ayuda?
support@vonhaus.com

Hai bisogno di ulteriore assistenza?
support@vonhaus.com

See our full range at
www.vonhaus.com

Découvrez notre gamme complète sur
www.vonhaus.com

**Entdecken Sie unser gesamtes
Sortiment auf**
www.vonhaus.com

Descubra toda nuestra gama en
www.vonhaus.com

Scopri tutta la nostra gamma su
www.vonhaus.com

Parts/Accessories

Fr: Pièces/Accessoires / De: Teile/Zubehör
Es: Partes/Accesorios / It: Parti/Accessori

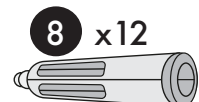
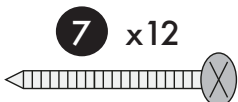
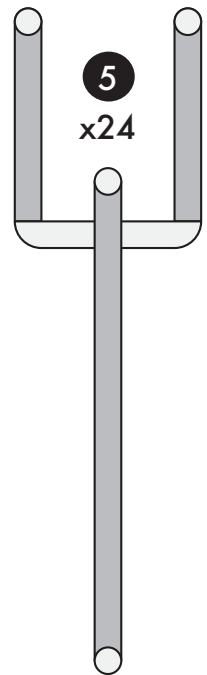
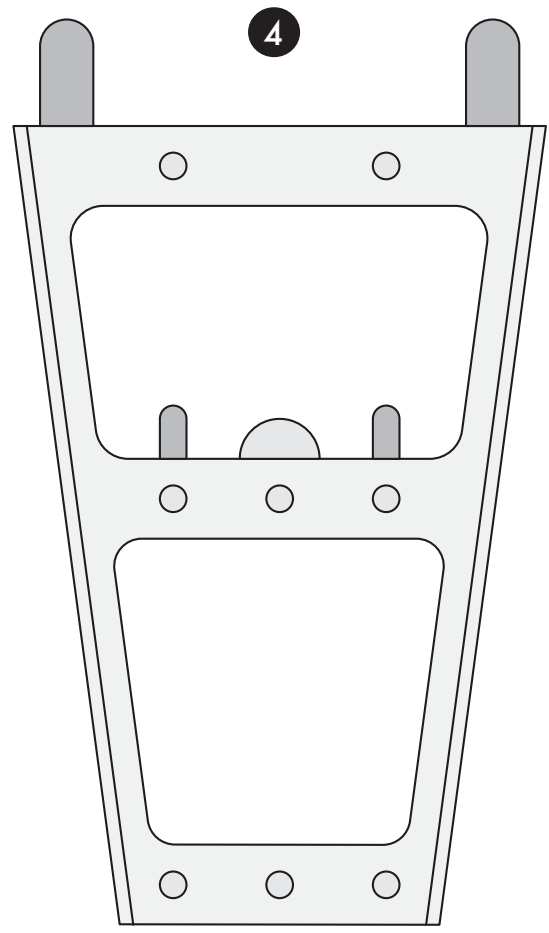
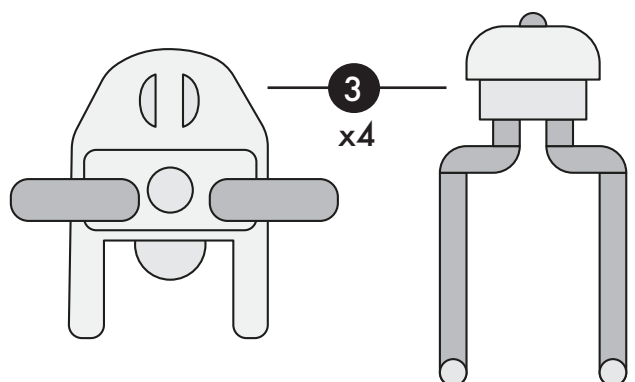
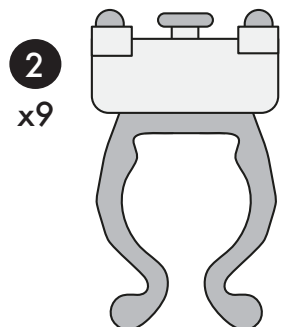
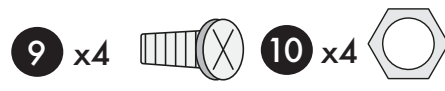
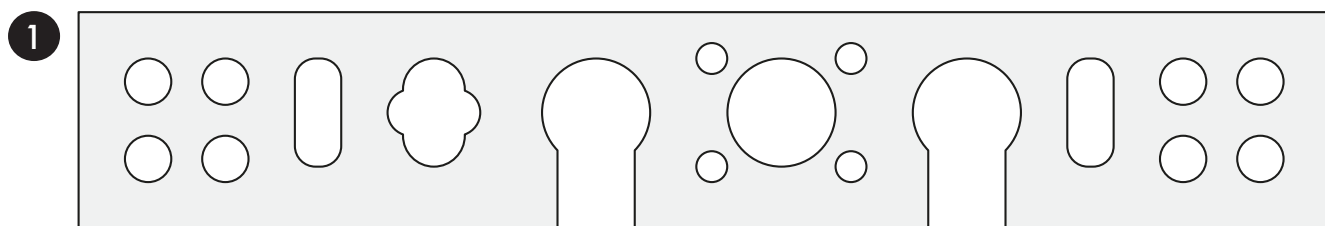

Parts/Accessories

1. Metal Shelf
2. Plastic Hooks (x3 large / x3 medium / x3 small)
3. Adjustable Hooks (x2 large / x2 small)
4. Spanner Holder
5. Metal Hooks (x12 large / x12 small)
6. Plastic Tool Bins (x2)
7. Screws (x12)
8. Wall Plugs (x12)
9. M5 Bolts (x4) - for assembling part 1 onto the pegboard
10. M5 Nuts (x4) - for assembling part 1 onto the pegboard

Pièces/Accessoires

1. Étagère métallique
2. Crochets en plastique (x3 grands / x3 moyens / x3 petits)
3. Crochets ajustables (x2 grands / x2 petits)
4. Support pour clés
5. Crochets métalliques (x12 grands / x12 petits)
6. Bacs à outils en plastique (x2)
7. Vis (x12)
8. Chevilles murales (x12)
9. Boulons M5 (x4) - pour assembler la partie 1 sur le panneau perforé
10. Écrous M5 (x4) - pour assembler la partie 1 sur le panneau perforé

Teile/Zubehör

1. Metallregal
2. Kunststoffhaken (3x groß / 3x mittel / 3x klein)
3. Verstellbare Haken (2x groß / 2x klein)
4. Schraubenschlüsselhalter

5. Metallhaken (12x groß / 12x klein)
6. Plastik-Werkzeugkästen (2x)
7. Schrauben (12x)
8. Dübel (12x)
9. M5-Schrauben (4x) - zur Montage von Teil 1 an der Lochwand
10. M5-Muttern (4x) - zur Montage von Teil 1 an der Lochwand

Partes/Accesorios

1. Estante metálico
2. Ganchos de plástico (x3 grandes / x3 medianos / x3 pequeños)
3. Ganchos ajustables (x2 grandes / x2 pequeños)
4. Soporte para llaves
5. Ganchos metálicos (x12 grandes / x12 pequeños)
6. Cajas de herramientas de plástico (x2)
7. Tornillos (x12)
8. Tacos de pared (x12)
9. Pernos M5 (x4) - para ensamblar la parte 1 en el tablero perforado
10. Tuercas M5 (x4) - para ensamblar la parte 1 en el tablero perforado

Parti/Accessori

1. Mensola in metallo
2. Ganci in plastica (x3 grandi / x3 medi / x3 piccoli)
3. Ganci regolabili (x2 grandi / x2 piccoli)
4. Porta chiavi
5. Ganci in metallo (x12 grandi / x12 piccoli)
6. Contenitori per attrezzi in plastica (x2)
7. Viti (x12)
8. Tasselli (x12)
9. Bulloni M5 (x4) - per assemblare la parte 1 sul pannello forato
10. Dadi M5 (x4) - per assemblare la parte 1 sul pannello forato

Important

- When drilling into walls always check that there are no hidden wires or pipes etc.
- Ensure that the screws and wall plugs being used are suitable for supporting the unit to be installed.
- If you are unsure it is recommended you contact a suitable qualified tradesperson.

Tips

- Ensure you use a recommended drill bit to match the wall plug and hole size.
- Take extra care when drilling high walls, ceilings and ceramic tiles, ensure the wall plug is fitted below the ceramic tile to avoid splitting or cracking.
- Ensure the wall plugs are well fitted and are a secure fit to the drilled hole.

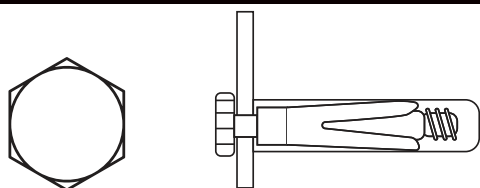

Standard Wall Plug: Suitable for use on most types of wall such as brick, breeze block, concrete, stone, wood or plaster.

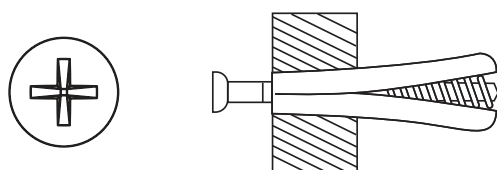

Hammer Fixing: For use with wall stuck with plaster board. The Hammer fixing allows it to be fixed to a wall rather than the plaster board.

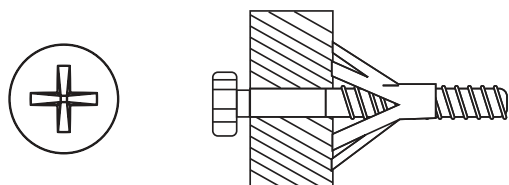

Cavity Fixing Heavy Duty: For use when supporting heavy loads for example cabinets and shelving.

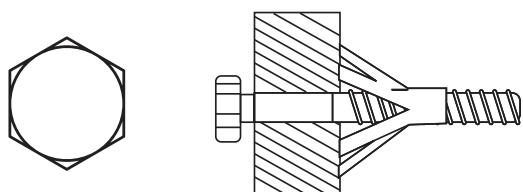

Cavity Fixing: For use with plaster board partitions or hollow wooden doors.

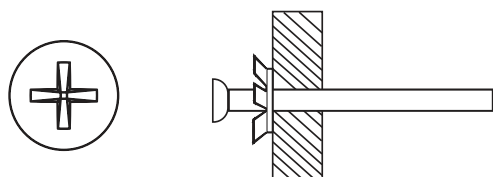

Standard Wall Plug: Suitable for use on most types of wall such as brick, breeze block, concrete, stone, wood or plaster.

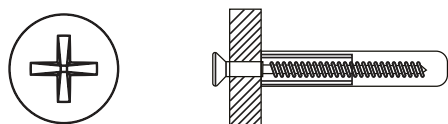

Shield Anchor: For use with heavier items such as TVs.

Wall Mounting

Fr: Montage mural / De: Wandmontage
Es: Montaje en pared / It: Montaggio a parete

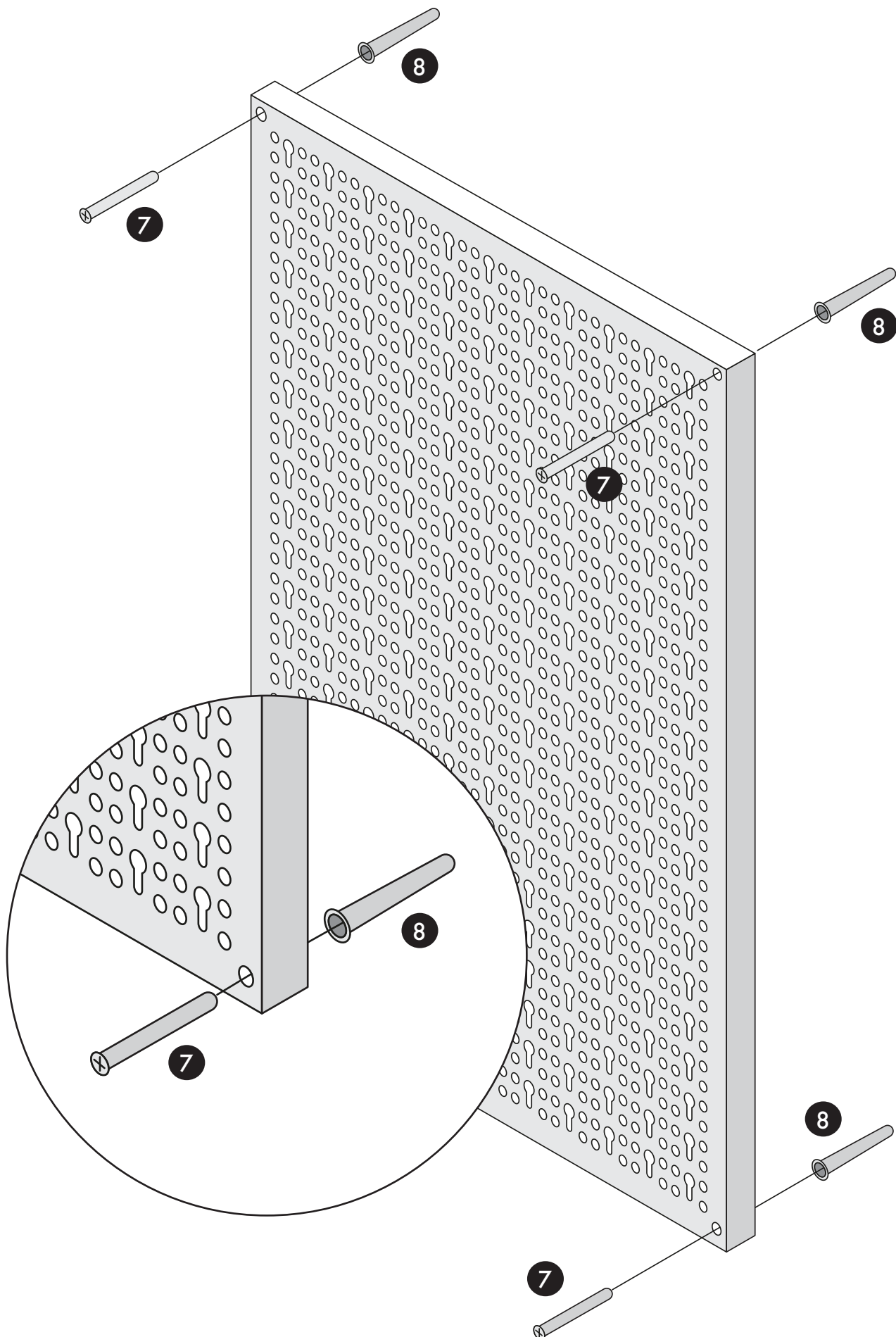

Wall Mounting

Fr: Montage mural / De: Wandmontage
Es: Montaje en pared / It: Montaggio a parete

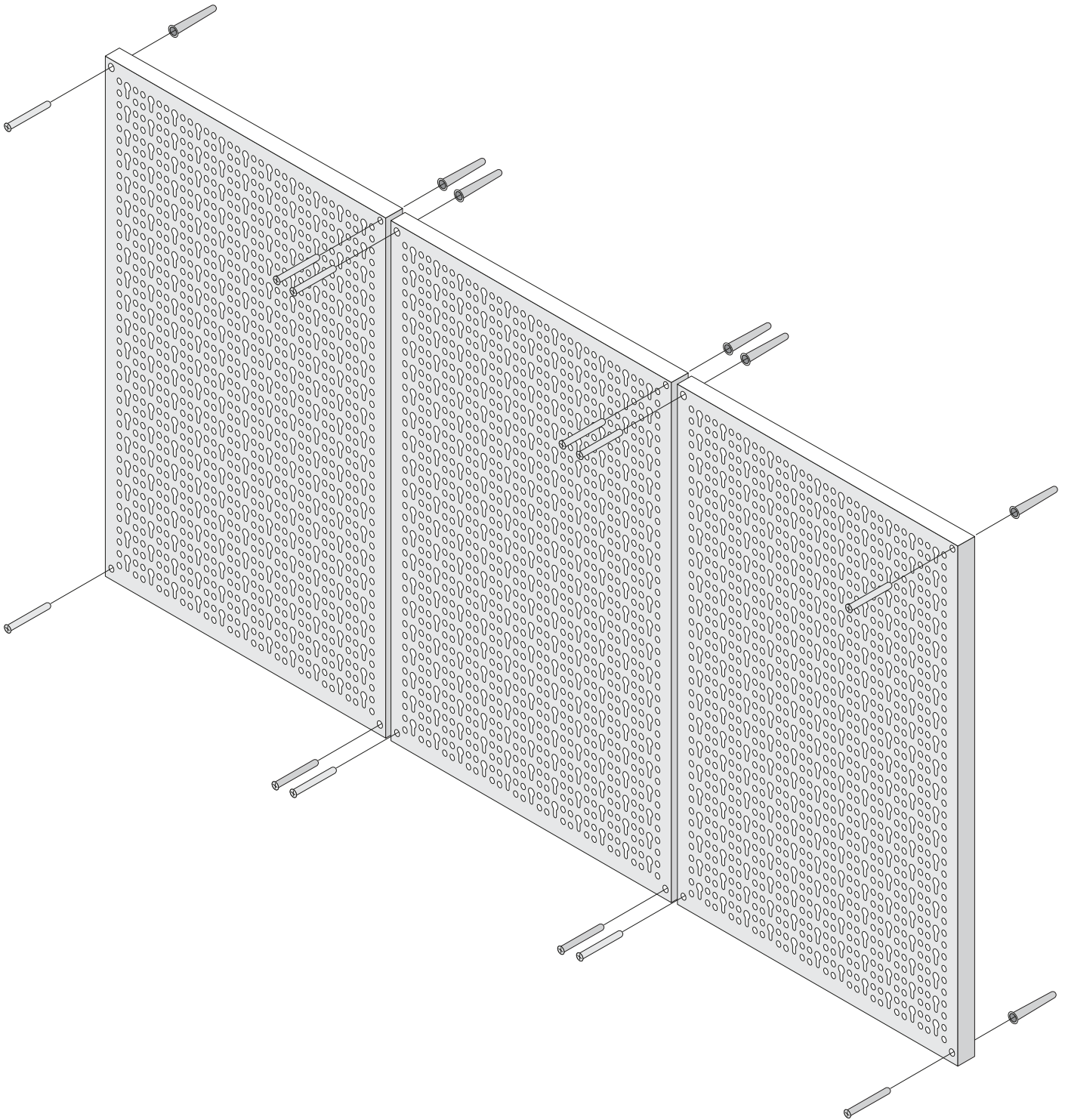

Information

Health & Safety

- Check and secure loose hooks/accessories regularly.
- Clean with damp cloth to remove dust.
- Store in dry place to prevent rust.
- Inspect for damage before each use.

Maintenance

- Do not overload pegboard.
- Keep surrounding area clear.
- Wear safety gloves during assembly/adjustment.
- Ensure secure wall mounting before use.
- Check pegboard and hooks for wear regularly.

Technical Specification

Total Shelf Capacity:

20 kg (44 lb) maximum weight

Individual Hook Capacity:

1 kg (2.2 lb) maximum weight per hook

Troubleshooting

Why are my pegboard hooks falling off?

Ensure proper insertion into holes
Check compatibility with pegboard size

How do I secure the pegboard to the wall?

Use appropriate anchors/screws for wall type
Level pegboard before tightening screws

What should I do if the pegboard is bending?

Check weight distribution
Avoid overloading one area
Add supports if necessary

How can I organize my tools on the pegboard?

Group similar tools together
Use different hook types for various tools
Label sections for easy identification

What should I do if the hooks are not fitting properly?

Verify correct hook size for your pegboard
Check hooks for damage
Adjust or replace as needed

Information

Thank You

Thank you for purchasing your product/appliance.

Should you require assistance with your purchase, please contact us at support@domu.co.uk

VonHaus is a registered trademark of DOMU Brands Ltd. Made in China for DOMU Brands.

VonHaus is a registered trademark of DOMU Brands Ltd.

Made in China for DOMU Brands.

Authorised Representative

Authorised Representative Service
77 Camden Street Lower
Dublin, D02 XE80, Ireland

Legal

DISPOSAL INFORMATION

Please recycle where facilities exist. Check with your local authority for recycling advice.

CUSTOMER SERVICE

If you are having difficulty using this product and require support, please contact support@vonhaus.com

WARRANTY

To register your product and find out if you qualify for a free extended warranty please go to www.vonhaus.com/warranty.

Please retain a proof of purchase receipt or statement as proof of the purchase date.

The warranty only applies if the product is used solely in the manner indicated in the warnings page of this manual, and all other instructions have been followed accurately.

Any abuse of the product or the manner in which it is used will invalidate the warranty.

RETURNS

Returned goods will not be accepted unless re-packaged in its original packaging and accompanied by a relevant and completed returns form. This does not affect your statutory rights.

No rights are given under this warranty to a person acquiring the appliance second-hand or for commercial or communal use.

COPYRIGHT

All material in this instruction manual are copyrighted by DOMU Brands.

Any unauthorised use may violate worldwide copyright, trademark, and other laws.

Montage Mural

Important

- Lors du perçage des murs, vérifiez toujours qu'il n'y a pas de fils ou de tuyaux cachés, etc.
- Assurez-vous que les vis et les chevilles utilisées sont adaptées pour supporter l'unité à installer.
- En cas de doute, il est recommandé de contacter un professionnel qualifié.

Conseils

- Utilisez un foret adapté à la taille de la cheville et du trou.
- Soyez vigilant en perçant les murs hauts, plafonds et carreaux. Placez la cheville sous le carreau pour éviter les fissures.
- Vérifiez que les chevilles s'ajustent parfaitement dans les trous percés.

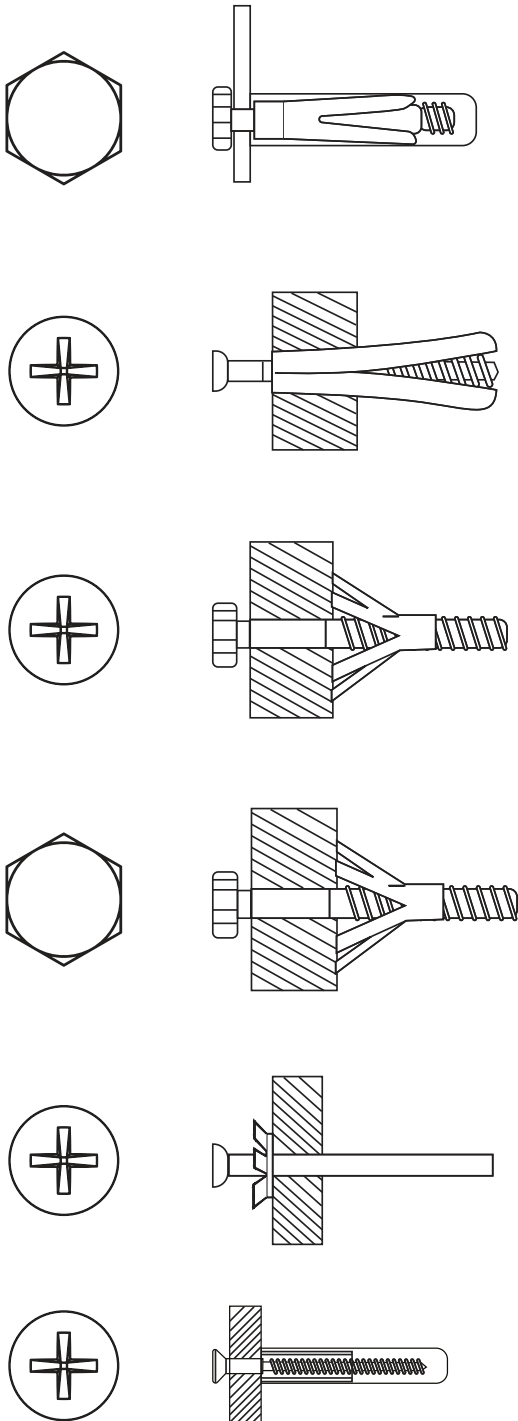

Cheville standard : Convient à la plupart des types de murs tels que la brique, le parpaing, le béton, la pierre, le bois ou le plâtre.

Fixation à percussion : À utiliser avec les murs recouverts de plaques de plâtre. La fixation à percussion permet de la fixer au mur plutôt qu'à la plaque de plâtre.

Fixation pour cavité à usage intensif : À utiliser pour supporter des charges lourdes, par exemple des armoires et des étagères.

Fixation pour cavité : À utiliser avec des cloisons en plaques de plâtre ou des portes en bois creuses.

Cheville standard : Convient à la plupart des types de murs tels que la brique, le parpaing, le béton, la pierre, le bois ou le plâtre.

Cheville à expansion : À utiliser avec des objets plus lourds tels que les téléviseurs.

Information

Santé et Sécurité

- Vérifiez et sécurisez régulièrement les crochets/accessoires desserrés.
- Nettoyez avec un chiffon humide pour enlever la poussière.
- Rangez dans un endroit sec pour éviter la rouille.
- Inspectez pour détecter tout dommage avant chaque utilisation.

Entretien

- Ne surchargez pas le panneau perforé.
- Gardez la zone environnante dégagée.
- Portez des gants de sécurité pendant l'assemblage/l'ajustement.
- Assurez-vous d'un montage mural sécurisé avant utilisation.
- Vérifiez régulièrement l'usure du panneau perforé et des crochets.

Spécifications Techniques

Capacité totale de l'étagère :

20 kg (44 lb) poids maximum

Capacité individuelle des crochets :

1 kg (2,2 lb) poids maximum par crochet

Dépannage

Pourquoi mes crochets de panneau perforé tombent-ils ?

Assurez-vous de leur insertion correcte dans les trous

Vérifiez la compatibilité avec la taille du panneau perforé

Comment fixer le panneau perforé au mur ?

Utilisez des chevilles/vis appropriées selon le type de mur

Mettez le panneau à niveau avant de serrer les vis

Que faire si le panneau perforé se plie ?

Vérifiez la répartition du poids

Évitez de surcharger une zone

Ajoutez des supports si nécessaire

Comment puis-je organiser mes outils sur le panneau perforé ?

Regroupez les outils similaires

Utilisez différents types de crochets pour divers outils

Étiquetez les sections pour une identification facile

Que faire si les crochets ne s'adaptent pas correctement ?

Vérifiez la taille correcte des crochets pour votre panneau

Vérifiez si les crochets sont endommagés

Ajustez ou remplacez si nécessaire

Information

Merci

Nous vous remercions d'avoir acheté votre produit/appareil.

Si vous avez besoin d'aide concernant votre achat, veuillez nous contacter à support@domu.co.uk

VonHaus est une marque déposée de DOMU Brands Ltd. Fabriqué en Chine pour DOMU Brands.

VonHaus est une marque déposée de DOMU Brands Ltd.

Fabriqué en Chine pour DOMU Brands.

Représentant autorisé

Authorised Representative Service
77 Camden Street Lower
Dublin, D02 XE80, Ireland

INFORMATIONS SUR L'ÉLIMINATION

Veillez recycler lorsque des installations existent. Consultez votre autorité locale pour obtenir des conseils sur le recyclage.

CUSTOMER SERVICE

Si vous rencontrez des difficultés pour utiliser ce produit et avez besoin d'assistance, veuillez contacter support@vonhaus.com

GARANTIE

Pour enregistrer votre produit et savoir si vous êtes éligible à une extension de garantie gratuite, veuillez vous rendre sur www.vonhaus.com/warranty.

Veillez conserver une preuve d'achat ou un relevé comme preuve de la date d'achat.

La garantie ne s'applique que si le produit est utilisé uniquement de la manière indiquée dans la page des avertissements de ce manuel, et que toutes les autres instructions ont été suivies avec précision.

Tout abus du produit ou de la manière dont il est utilisé invalidera la garantie.

RETOURS

Les marchandises retournées ne seront acceptées que si elles sont remballées dans leur emballage d'origine et accompagnées d'un formulaire de retour pertinent et dûment rempli. [Cela n'affecte pas vos droits statutaires.]

Aucun droit n'est accordé en vertu de cette garantie à une personne acquérant l'appareil d'occasion ou pour un usage commercial ou communal.

DROITS D'AUTEUR

Tout le matériel contenu dans ce manuel d'instructions est protégé par les droits d'auteur de DOMU Brands.

Toute utilisation non autorisée peut violer les lois sur les droits d'auteur, les marques déposées et autres lois dans le monde entier.

Wandmontage

Wichtig

- Beim Bohren in Wände immer prüfen, ob keine versteckten Kabel oder Rohre vorhanden sind.
- Stellen Sie sicher, dass die verwendeten Schrauben und Dübel für die zu installierende Einheit geeignet sind.
- Bei Unsicherheit wird empfohlen, einen qualifizierten Fachmann zu kontaktieren.

Tipps

- Verwenden Sie einen Bohrer, der zur Größe des Dübels und des Lochs passt.
- Seien Sie besonders vorsichtig beim Bohren in hohe Wände, Decken und Fliesen. Platzieren Sie den Dübel unter der Fliese, um Risse zu vermeiden.
- Stellen Sie sicher, dass die Dübel perfekt in die gebohrten Löcher passen.

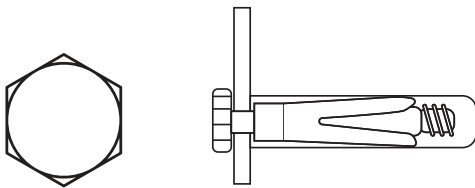

Standarddübel: Geeignet für die meisten Wandtypen wie Ziegel, Hohlblocksteine, Beton, Stein, Holz oder Putz.

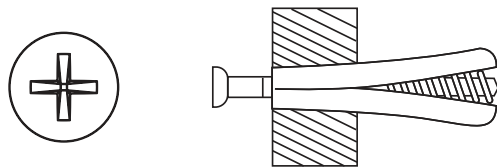

Schlagdübel: Zur Verwendung bei Wänden mit Gipskartonplatten. Der Schlagdübel ermöglicht die Befestigung an der Wand statt an der Gipskartonplatte.

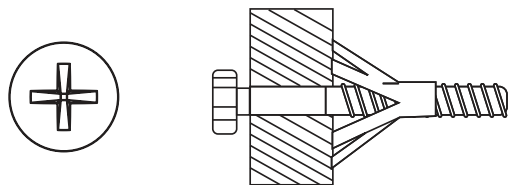

Schwerlast-Hohlraumdübel: Zur Verwendung bei der Unterstützung schwerer Lasten, beispielsweise Schränke und Regale.

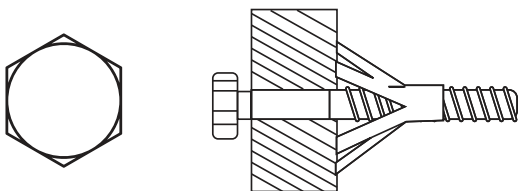

Hohlraumdübel: Zur Verwendung bei Gipskarton-Trennwänden oder hohlen Holztüren.

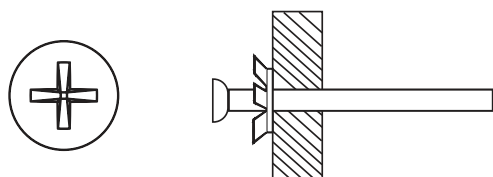

Standarddübel: Geeignet für die meisten Wandtypen wie Ziegel, Hohlblocksteine, Beton, Stein, Holz oder Putz.

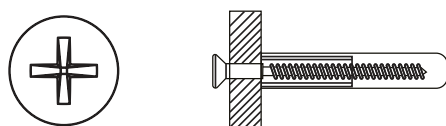

Schwerlastanker: Zur Verwendung bei schwereren Gegenständen wie Fernsehern.

Information

Gesundheit & Sicherheit

- Überprüfen und sichern Sie lose Haken/Zubehörteile regelmäßig.
- Reinigen Sie mit einem feuchten Tuch, um Staub zu entfernen.
- Lagern Sie an einem trockenen Ort, um Rost zu vermeiden.
- Überprüfen Sie vor jedem Gebrauch auf Beschädigungen.

Wartung

- Überladen Sie die Lochwand nicht.
- Halten Sie den umliegenden Bereich frei.
- Tragen Sie bei der Montage/Einstellung Sicherheitshandschuhe.
- Stellen Sie vor der Verwendung eine sichere Wandmontage sicher.
- Überprüfen Sie Lochwand und Haken regelmäßig auf Abnutzung.

Technische Spezifikation

Gesamtkapazität des Regals:

20 kg (44 lb) maximales Gewicht

Kapazität pro Haken:

1 kg (2,2 lb) maximales Gewicht pro Haken

Fehlerbehebung

Warum fallen meine Lochwandhaken ab?

Stellen Sie die korrekte Einsetzung in die Löcher sicher

Überprüfen Sie die Kompatibilität mit der Lochwandgröße

Wie befestige ich die Lochwand an der Wand?

Verwenden Sie geeignete Dübel/Schrauben für den Wandtyp

Richten Sie die Lochwand vor dem Festziehen der Schrauben aus

Was soll ich tun, wenn sich die Lochwand biegt?

Überprüfen Sie die Gewichtsverteilung

Vermeiden Sie Überladung eines Bereichs

Fügen Sie bei Bedarf Stützen hinzu

Wie kann ich meine Werkzeuge an der Lochwand organisieren?

Gruppieren Sie ähnliche Werkzeuge

Verwenden Sie verschiedene Hakentypen für verschiedene Werkzeuge

Beschriften Sie Bereiche zur einfachen Identifikation

Was soll ich tun, wenn die Haken nicht richtig passen?

Überprüfen Sie die korrekte Hakengröße für Ihre Lochwand

Prüfen Sie die Haken auf Beschädigungen

Passen Sie sie an oder ersetzen Sie sie bei Bedarf

Information

Vielen Dank

Vielen Dank für den Kauf Ihres Produkts/
Geräts.
Sollten Sie Hilfe zu Ihrem Kauf benötigen,
kontaktieren Sie uns bitte unter support@domu.co.uk

VonHaus ist eine eingetragene Marke von
DOMU Brands Ltd. Hergestellt in China für
DOMU Brands.

VonHaus ist eine eingetragene Marke von
DOMU Brands Ltd.
Hergestellt in China für DOMU Brands.

Autorisierter Vertreter

Authorised Representative Service
77 Camden Street Lower
Dublin, D02 XE80, Ireland

Rechtliches

ENTSORGUNGSINFORMATIONEN

Bitte recyceln Sie, wo Einrichtungen vorhanden sind. Erkundigen Sie sich bei Ihrer örtlichen Behörde nach Recycling-Empfehlungen.

KUNDENSERVICE

Wenn Sie Schwierigkeiten bei der Verwendung dieses Produkts haben und Unterstützung benötigen, kontaktieren Sie bitte support@vonhaus.com

GARANTIE

Um Ihr Produkt zu registrieren und herauszufinden, ob Sie für eine kostenlose erweiterte Garantie qualifiziert sind, besuchen Sie bitte www.vonhaus.com/warranty.

Bitte bewahren Sie einen Kaufbeleg oder eine Kaufbestätigung als Nachweis des Kaufdatums auf.

Die Garantie gilt nur, wenn das Produkt ausschließlich in der in den Warnhinweisen dieses Handbuchs angegebenen Weise verwendet wird und alle anderen Anweisungen genau

befolgt wurden.

Jeglicher Missbrauch des Produkts oder die Art und Weise, wie es verwendet wird, führt zum Erlöschen der Garantie.

RÜCKSENDUNGEN

Zurückgesendete Waren werden nur akzeptiert, wenn sie in ihrer Originalverpackung neu verpackt und mit einem relevanten und ausgefüllten Rücksendeformular versehen sind. Dies hat keinen Einfluss auf Ihre gesetzlichen Rechte.

Im Rahmen dieser Garantie werden einer Person, die das Gerät aus zweiter Hand oder für gewerbliche oder gemeinschaftliche Nutzung erwirbt, keine Rechte eingeräumt.

URHEBERRECHT

Alle Materialien in dieser Bedienungsanleitung sind urheberrechtlich geschützt durch DOMU Brands.

Jede unbefugte Nutzung kann weltweit gegen Urheberrechts-, Marken- und andere Gesetze verstoßen.

Montaje En Pared

Importante

- Al taladrar paredes, siempre verifique que no haya cables o tuberías ocultos.
- Asegúrese de que los tornillos y tacos utilizados sean adecuados para soportar la unidad que se va a instalar.
- En caso de duda, se recomienda contactar a un profesional cualificado.

Consejos

- Utilice una broca adecuada al tamaño del taco y del agujero.
- Tenga especial cuidado al taladrar paredes altas, techos y azulejos. Coloque el taco debajo del azulejo para evitar grietas.
- Asegúrese de que los tacos se ajusten perfectamente en los agujeros taladrados.

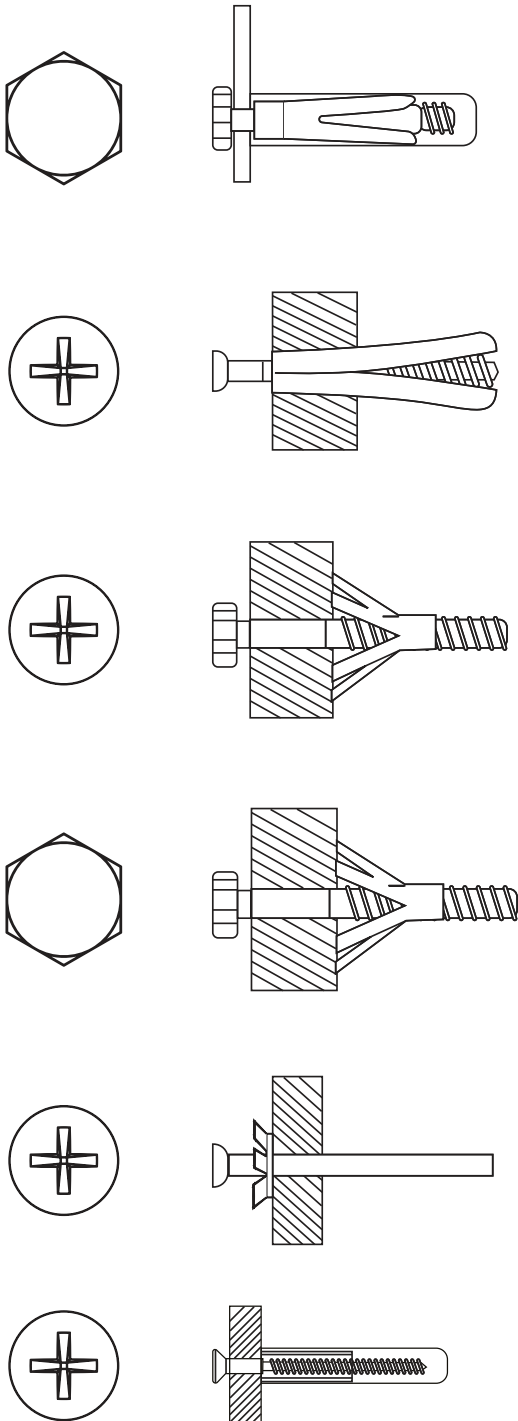

Taco estándar: Adecuado para la mayoría de tipos de paredes como ladrillo, bloque hueco, hormigón, piedra, madera o yeso.

Taco de impacto: Para usar en paredes con placas de yeso. El taco de impacto permite fijarlo a la pared en lugar de a la placa de yeso.

Taco para cavidades de alta resistencia: Para usar cuando se soportan cargas pesadas, por ejemplo, armarios y estanterías.

Taco para cavidades: Para usar con tabiques de placas de yeso o puertas de madera huecas.

Taco estándar: Adecuado para la mayoría de tipos de paredes como ladrillo, bloque hueco, hormigón, piedra, madera o yeso.

Anclaje de expansión: Para usar con objetos más pesados como televisores.

Información

Salud y Seguridad

- Revise y asegure regularmente los ganchos/ accesorios sueltos.
- Limpie con un paño húmedo para eliminar el polvo.
- Guarde en un lugar seco para evitar la oxidación.
- Inspeccione en busca de daños antes de cada uso.

Mantenimiento

- No sobrecargue el tablero perforado.
- Mantenga el área circundante despejada.
- Use guantes de seguridad durante el montaje/ajuste.
- Asegure un montaje seguro en la pared antes de usar.
- Revise regularmente el desgaste del tablero y los ganchos.

Especificaciones Técnicas

Capacidad total del estante:

20 kg (44 lb) peso máximo

Capacidad individual del gancho:

1 kg (2,2 lb) peso máximo por gancho

Solución de problemas

¿Por qué se caen mis ganchos del tablero perforado?

Asegure la inserción correcta en los agujeros
Verifique la compatibilidad con el tamaño del tablero

¿Cómo aseguro el tablero perforado a la pared?

Use anclajes/tornillos apropiados para el tipo de pared

Nivele el tablero antes de apretar los tornillos

¿Qué debo hacer si el tablero perforado se está doblando?

Revise la distribución del peso

Evite sobrecargar un área

Añada soportes si es necesario

¿Cómo puedo organizar mis herramientas en el tablero perforado?

Agrupe herramientas similares

Use diferentes tipos de ganchos para varias herramientas

Etiquete secciones para una fácil identificación

¿Qué debo hacer si los ganchos no encajan correctamente?

Verifique el tamaño correcto del gancho para su tablero

Revise los ganchos en busca de daños

Ajuste o reemplace según sea necesario

Información

Gracias

Gracias por comprar nuestro producto/
aparato.

Si necesita ayuda con su compra, contáctenos
en support@domu.co.uk

VonHaus es una marca registrada de DOMU
Brands Ltd. Fabricado en China para DOMU
Brands.

VonHaus es una marca registrada de DOMU
Brands Ltd.

Fabricado en China para DOMU Brands.

Representante autorizado

Authorised Representative Service
77 Camden Street Lower
Dublin, D02 XE80, Ireland

INFORMACIÓN SOBRE ELIMINACIÓN

Por favor, recicle donde existan instalaciones. Consulte con su autoridad local para obtener consejos sobre reciclaje.

SERVIZIO CLIENTI

Si tiene dificultades para usar este producto y necesita ayuda, por favor contacte a support@vonhaus.com

GARANTÍA

Para registrar su producto y averiguar si califica para una garantía extendida gratuita, por favor visite www.vonhaus.com/warranty

Por favor, conserve un comprobante de compra o declaración como prueba de la fecha de compra.

La garantía solo se aplica si el producto se utiliza únicamente de la manera indicada en la página de advertencias de este manual, y todas las demás instrucciones se han seguido con precisión.

Cualquier abuso del producto o la manera en que se utiliza invalidará la garantía.

DEVOLUCIONES

Los productos devueltos no serán aceptados a menos que sean reempaquetados en su empaque original y acompañados de un formulario de devolución relevante y completado. Esto no afecta sus derechos legales.

No se otorgan derechos bajo esta garantía a una persona que adquiera el aparato de segunda mano o para uso comercial o comunitario.

DERECHOS DE AUTOR

Todo el material en este manual de instrucciones está protegido por derechos de autor de DOMU Brands.

Cualquier uso no autorizado puede violar las leyes de derechos de autor, marcas comerciales y otras leyes en todo el mundo.

Montaggio a Parete

Importante

- Quando si forano le pareti, verificare sempre che non ci siano cavi o tubi nascosti.
- Assicurarsi che le viti e i tasselli utilizzati siano adatti a sostenere l'unità da installare.
- In caso di dubbi, si consiglia di contattare un professionista qualificato.

Consigli

- Utilizzare una punta da trapano adatta alle dimensioni del tassello e del foro.
- Prestare particolare attenzione quando si forano pareti alte, soffitti e piastrelle. Posizionare il tassello sotto la piastrella per evitare crepe.
- Assicurarsi che i tasselli si adattino perfettamente ai fori praticati.

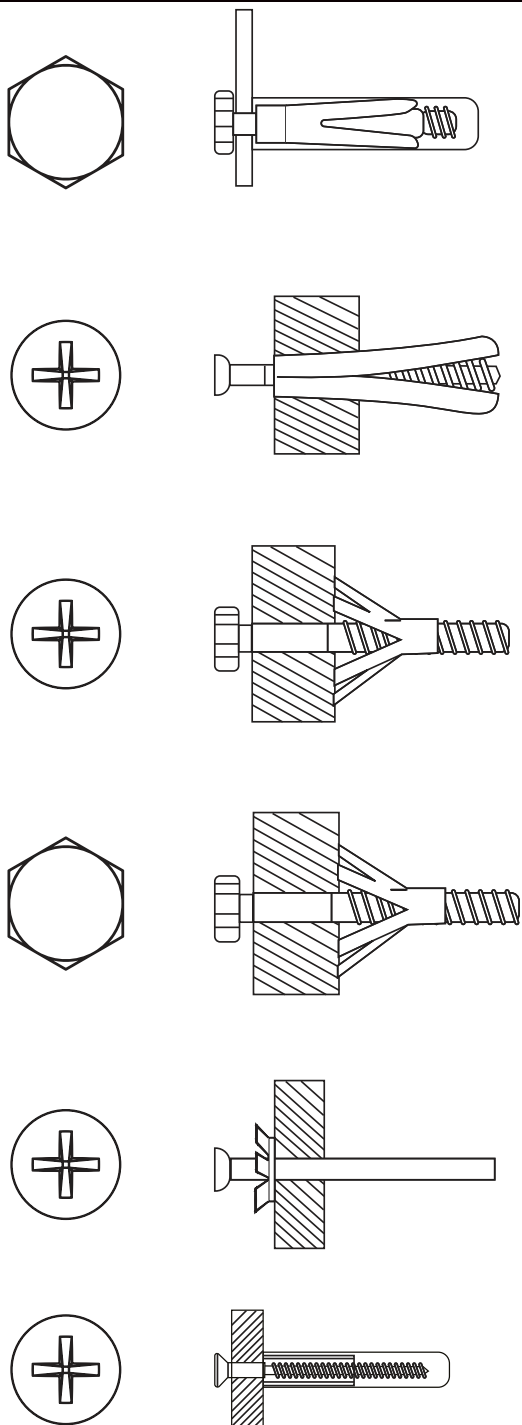

Tassello standard: Adatto per la maggior parte dei tipi di pareti come mattoni, blocchi forati, cemento, pietra, legno o intonaco.

Tassello a percussione: Da utilizzare su pareti rivestite in cartongesso. Il tassello a percussione permette di fissarlo alla parete anziché al cartongesso.

Tassello per cavità ad alta resistenza: Da utilizzare per sostenere carichi pesanti, ad esempio armadi e scaffali.

Tassello per cavità: Da utilizzare con pareti divisorie in cartongesso o porte in legno cave.

Tassello standard: Adatto per la maggior parte dei tipi di pareti come mattoni, blocchi forati, cemento, pietra, legno o intonaco.

Ancoraggio a espansione: Da utilizzare con oggetti più pesanti come i televisori.

Informazioni

Salute e Sicurezza

- Controllare e fissare regolarmente ganci/accessori allentati.
- Pulire con un panno umido per rimuovere la polvere.
- Conservare in un luogo asciutto per prevenire la ruggine.
- Ispezionare per danni prima di ogni utilizzo.

Manutenzione

- Non sovraccaricare il pannello forato.
- Mantenere l'area circostante libera.
- Indossare guanti di sicurezza durante il montaggio/regolazione.
- Assicurare un fissaggio sicuro alla parete prima dell'uso.
- Controllare regolarmente l'usura del pannello e dei ganci.

Specifiche Tecniche

Capacità totale del ripiano:

20 kg (44 lb) peso massimo

Capacità individuale del gancio:

1 kg (2,2 lb) peso massimo per gancio

Risoluzione dei problemi

Perché i miei ganci del pannello forato cadono?

Assicurarsi del corretto inserimento nei fori
Verificare la compatibilità con le dimensioni del pannello

Come fissare il pannello forato alla parete?

Utilizzare tasselli/viti appropriati per il tipo di parete

Livellare il pannello prima di stringere le viti

Cosa devo fare se il pannello forato si sta piegando?

Controllare la distribuzione del peso

Evitare di sovraccaricare un'area

Aggiungere supporti se necessario

Come posso organizzare i miei attrezzi sul pannello forato?

Raggruppare attrezzi simili

Utilizzare diversi tipi di ganci per vari attrezzi

Etichettare le sezioni per una facile identificazione

Cosa devo fare se i ganci non si adattano correttamente?

Verificare la corretta dimensione dei ganci per il pannello

Controllare i ganci per eventuali danni

Regolare o sostituire se necessario

Informazioni

Grazie

Grazie per aver acquistato il nostro prodotto/
apparecchio.

Se hai bisogno di assistenza riguardo al tuo
acquisto, contattaci all'indirizzo [support@
domu.co.uk](mailto:support@domu.co.uk)

VonHaus è un marchio registrato di DOMU
Brands Ltd. Prodotto in Cina per DOMU
Brands.

VonHaus è un marchio registrato di DOMU
Brands Ltd.

Prodotto in Cina per DOMU Brands.

Rappresentante autorizzato

Authorised Representative Service
77 Camden Street Lower
Dublin, D02 XE80, Ireland

INFORMAZIONI SULLO SMALTIMENTO

Si prega di riciclare dove esistono le strutture. Verificare con l'autorità locale per consigli sul riciclaggio.

SERVIZIO CLIENTI

Se si hanno difficoltà nell'utilizzo di questo prodotto e si necessita di supporto, si prega di contattare support@vonhaus.com

GARANZIA

Per registrare il prodotto e scoprire se si ha diritto a un'estensione gratuita della garanzia, visitare www.vonhaus.com/warranty

Si prega di conservare una prova d'acquisto o una dichiarazione come prova della data d'acquisto.

La garanzia si applica solo se il prodotto viene utilizzato esclusivamente nel modo indicato nella pagina delle avvertenze di questo manuale e tutte le altre istruzioni sono state seguite accuratamente.

Qualsiasi abuso del prodotto o del modo in cui viene utilizzato invaliderà la garanzia.

RESI

I beni restituiti non saranno accettati a meno che non siano reimmballati nella confezione originale e accompagnati da un modulo di reso pertinente e compilato. Ciò non influisce sui diritti legali.

Nessun diritto viene concesso in base a questa garanzia a una persona che acquista l'apparecchio di seconda mano o per uso commerciale o comunitario.

DIRITTI D'AUTORE

Tutto il materiale in questo manuale di istruzioni è protetto da copyright di DOMU Brands.

Qualsiasi uso non autorizzato può violare le leggi sul copyright, sui marchi e altre leggi in tutto il mondo.



Product No. 3500080-1