

**vonhaus**

# **SAW HORSE (TWIN PACK)**



## **Setup Instructions**

Product No. 3500101.1

## Let's get started!

Visit our product hub for useful tips and tricks on getting the most out of your new product.

**SCAN ME**



**Need further help?**  
[support@vonhaus.com](mailto:support@vonhaus.com)

**Besoin d'aide supplémentaire ?**  
[support@vonhaus.com](mailto:support@vonhaus.com)

**Benötigen Sie weitere Hilfe?**  
[support@vonhaus.com](mailto:support@vonhaus.com)

**Necesita más ayuda?**  
[support@vonhaus.com](mailto:support@vonhaus.com)

**Hai bisogno di ulteriore assistenza?**  
[support@vonhaus.com](mailto:support@vonhaus.com)

**See our full range at**  
[www.vonhaus.com](http://www.vonhaus.com)

**Découvrez notre gamme complète sur**  
[www.vonhaus.com](http://www.vonhaus.com)

**Entdecken Sie unser gesamtes Sortiment auf**  
[www.vonhaus.com](http://www.vonhaus.com)

**Descubra toda nuestra gama en**  
[www.vonhaus.com](http://www.vonhaus.com)

**Scopri tutta la nostra gamma su**  
[www.vonhaus.com](http://www.vonhaus.com)

1

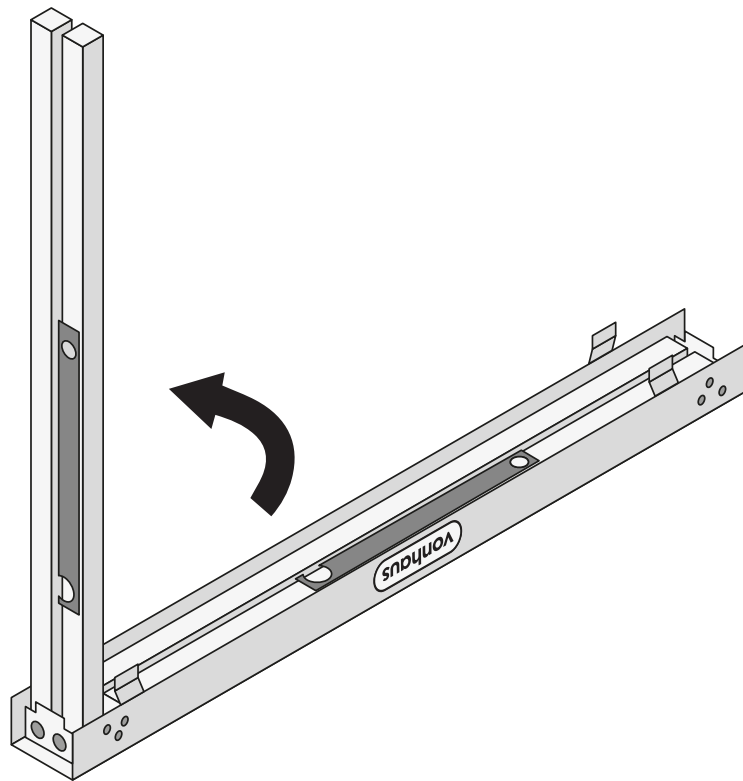

2

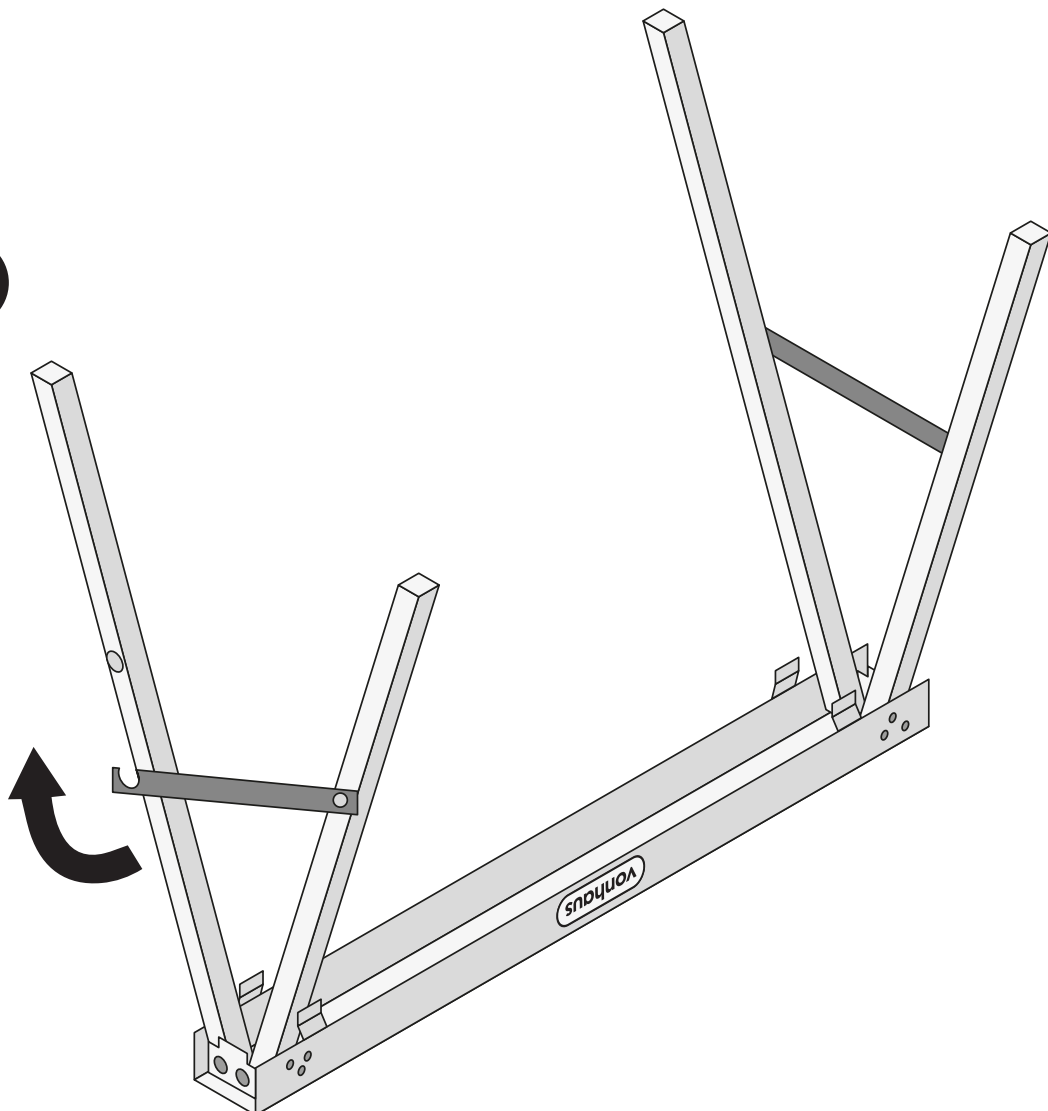

3



# Information

---

## Maintenance

1. Regularly check for any loose bolts or screws and tighten them as needed.
2. Clean the sawhorse with a damp cloth to remove dust and debris.
3. Store the sawhorse in a dry place to prevent rust.
4. Inspect the sawhorse for any signs of damage before each use.
5. Apply a light coat of oil to metal parts to maintain smooth operation.

## Health and Safety

1. Do not exceed the maximum weight capacity of the sawhorse.
2. Keep the work area clean and free of debris to avoid accidents.
3. Always wear safety goggles and gloves when using the sawhorse.
4. Ensure the sawhorse is placed on a stable and level surface before use.
5. Store the sawhorse in a dry place to prevent rust and damage.

## Troubleshooting

### **What should I do if the sawhorse legs are stuck?**

Apply a lubricant to the joints and gently move the legs back and forth to loosen them.

### **Why is my sawhorse wobbling?**

Ensure all legs are fully extended and locked. Check for any uneven surfaces.

### **How do I adjust the height of the sawhorse?**

Use the locking pins to adjust each leg to the desired height.

### **How can I ensure the sawhorse is stable during use?**

Make sure the sawhorse is on a flat surface and all legs are locked in place.

### **What should I do if the sawhorse collapses under weight?**

Check the weight limit and ensure you are not exceeding it. Inspect for any damage or wear and tear.

## Technical Specification

Capacity: 125 kg / 275 lb

# Information

---

## Thank You

Thank you for purchasing your product/appliance.

Should you require assistance with your purchase, please contact us at [support@domu.co.uk](mailto:support@domu.co.uk)

VonHaus is a registered trademark of DOMU Brands Ltd. Made in China for DOMU Brands.

VonHaus is a registered trademark of DOMU Brands Ltd.

Made in China for DOMU Brands.  
Unit 30, Stakehill Industrial Estate, Middleton,  
Manchester, M24 2RW

## Authorised Representative

EU Authorised Representative  
Service 77 Camden Street Lower  
Dublin, D02 XE80, Ireland

# Legal

---

## DISPOSAL INFORMATION

Please recycle where facilities exist. Check with your local authority for recycling advice.

## CUSTOMER SERVICE

If you are having difficulty using this product and require support, please contact [support@vonhaus.com](mailto:support@vonhaus.com)

## WARRANTY

To register your product and find out if you qualify for a free extended warranty please go to [www.vonhaus.com/warranty](http://www.vonhaus.com/warranty).

Please retain a proof of purchase receipt or statement as proof of the purchase date.

The warranty only applies if the product is used solely in the manner indicated in the warnings page of this manual, and all other instructions have been followed accurately.

Any abuse of the product or the manner in which it is used will invalidate the warranty.

## RETURNS

Returned goods will not be accepted unless re-packaged in its original packaging and accompanied by a relevant and completed returns form. This does not affect your statutory rights.

No rights are given under this warranty to a person acquiring the appliance second-hand or for commercial or communal use.

## COPYRIGHT

All material in this instruction manual are copyrighted by DOMU Brands.

Any unauthorised use may violate worldwide copyright, trademark, and other laws.

# Information

---

## Entretien

1. Vérifiez régulièrement les boulons ou vis desserrés et resserrez-les si nécessaire.
2. Nettoyez le chevalet avec un chiffon humide pour éliminer la poussière et les débris.
3. Rangez le chevalet dans un endroit sec pour éviter la rouille.
4. Inspectez le chevalet pour tout signe de dommage avant chaque utilisation.
5. Appliquez une fine couche d'huile sur les parties métalliques pour maintenir un fonctionnement fluide.

## Santé et Sécurité

1. Ne dépassez pas la capacité de poids maximale du chevalet.
2. Gardez la zone de travail propre et exempte de débris pour éviter les accidents.
3. Portez toujours des lunettes de sécurité et des gants lors de l'utilisation du chevalet.
4. Assurez-vous que le chevalet est placé sur une surface stable et plane avant utilisation.
5. Rangez le chevalet dans un endroit sec pour éviter la rouille et les dommages.

## Dépannage

### **Que faire si les pieds du chevalet sont coincés ?**

Appliquez un lubrifiant sur les articulations et déplacez doucement les pieds d'avant en arrière pour les desserrer.

### **Pourquoi mon chevalet vacille-t-il ?**

Assurez-vous que tous les pieds sont complètement déployés et verrouillés. Vérifiez s'il y a des surfaces inégales.

### **Comment ajuster la hauteur du chevalet ?**

Utilisez les goupilles de verrouillage pour ajuster chaque pied à la hauteur souhaitée.

### **Comment puis-je m'assurer que le chevalet est stable pendant l'utilisation ?**

Assurez-vous que le chevalet est sur une surface plane et que tous les pieds sont verrouillés en place.

### **Que faire si le chevalet s'effondre sous le poids ?**

Vérifiez la limite de poids et assurez-vous de ne pas la dépasser. Inspectez pour tout dommage ou usure.

## Spécification Technique

Capacité : 125 kg / 275 lb

# Information

---

## Merci

Nous vous remercions d'avoir acheté votre produit/appareil.

Si vous avez besoin d'aide concernant votre achat, veuillez nous contacter à [support@domu.co.uk](mailto:support@domu.co.uk)

VonHaus est une marque déposée de DOMU Brands Ltd. Fabriqué en Chine pour DOMU Brands.

VonHaus est une marque déposée de DOMU Brands Ltd.

Fabriqué en Chine pour DOMU Brands.

## Représentant autorisé

EU Authorised Representative  
Service 77 Camden Street Lower  
Dublin, D02 XE80, Ireland

## INFORMATIONS SUR L'ÉLIMINATION

Veillez recycler lorsque des installations existent. Consultez votre autorité locale pour obtenir des conseils sur le recyclage.

## CUSTOMER SERVICE

Si vous rencontrez des difficultés pour utiliser ce produit et avez besoin d'assistance, veuillez contacter [support@vonhaus.com](mailto:support@vonhaus.com)

## GARANTIE

Pour enregistrer votre produit et savoir si vous êtes éligible à une extension de garantie gratuite, veuillez vous rendre sur [www.vonhaus.com/warranty](http://www.vonhaus.com/warranty).

Veillez conserver une preuve d'achat ou un relevé comme preuve de la date d'achat.

La garantie ne s'applique que si le produit est utilisé uniquement de la manière indiquée dans la page des avertissements de ce manuel, et que toutes les autres instructions ont été suivies avec précision.

Tout abus du produit ou de la manière dont il est utilisé invalidera la garantie.

## RETOURS

Les marchandises retournées ne seront acceptées que si elles sont remballées dans leur emballage d'origine et accompagnées d'un formulaire de retour pertinent et dûment rempli. [Cela n'affecte pas vos droits statutaires.]

Aucun droit n'est accordé en vertu de cette garantie à une personne acquérant l'appareil d'occasion ou pour un usage commercial ou communal.

## DROITS D'AUTEUR

Tout le matériel contenu dans ce manuel d'instructions est protégé par les droits d'auteur de DOMU Brands.

Toute utilisation non autorisée peut violer les lois sur les droits d'auteur, les marques déposées et autres lois dans le monde entier.

## Wartung

1. Überprüfen Sie regelmäßig auf lose Schrauben oder Bolzen und ziehen Sie diese bei Bedarf fest.
2. Reinigen Sie den Sägebock mit einem feuchten Tuch, um Staub und Schmutz zu entfernen.
3. Lagern Sie den Sägebock an einem trockenen Ort, um Rost zu vermeiden.
4. Überprüfen Sie den Sägebock vor jedem Gebrauch auf Anzeichen von Beschädigungen.
5. Tragen Sie eine dünne Ölschicht auf Metallteile auf, um einen reibungslosen Betrieb zu gewährleisten.

## Gesundheit und Sicherheit

1. Überschreiten Sie nicht die maximale Gewichtskapazität des Sägebocks.
2. Halten Sie den Arbeitsbereich sauber und frei von Schmutz, um Unfälle zu vermeiden.
3. Tragen Sie bei der Verwendung des Sägebocks immer Schutzbrille und Handschuhe.
4. Stellen Sie sicher, dass der Sägebock vor der Verwendung auf einer stabilen und ebenen Oberfläche steht.
5. Lagern Sie den Sägebock an einem trockenen Ort, um Rost und Schäden zu vermeiden.

## Fehlerbehebung

### **Was soll ich tun, wenn die Beine des Sägebocks klemmen?**

Tragen Sie ein Schmiermittel auf die Gelenke auf und bewegen Sie die Beine vorsichtig hin und her, um sie zu lösen.

### **Warum wackelt mein Sägebock?**

Stellen Sie sicher, dass alle Beine vollständig ausgezogen und verriegelt sind. Prüfen Sie auf unebene Oberflächen.

### **Wie stelle ich die Höhe des Sägebocks ein?**

Verwenden Sie die Verriegelungsstifte, um jedes Bein auf die gewünschte Höhe einzustellen.

### **Wie kann ich sicherstellen, dass der Sägebock während des Gebrauchs stabil ist?**

Stellen Sie sicher, dass der Sägebock auf einer ebenen Fläche steht und alle Beine verriegelt sind.

### **Was soll ich tun, wenn der Sägebock unter Gewicht zusammenbricht?**

Überprüfen Sie die Gewichtsgrenze und stellen Sie sicher, dass Sie diese nicht überschreiten. Untersuchen Sie auf Beschädigungen oder Verschleiß.

## Technische Spezifikation

Kapazität: 125 kg / 275 lb

# Information

---

## Vielen Dank

Vielen Dank für den Kauf Ihres Produkts/  
Geräts.  
Sollten Sie Hilfe zu Ihrem Kauf benötigen,  
kontaktieren Sie uns bitte unter [support@domu.co.uk](mailto:support@domu.co.uk)

VonHaus ist eine eingetragene Marke von  
DOMU Brands Ltd. Hergestellt in China für  
DOMU Brands.

VonHaus ist eine eingetragene Marke von  
DOMU Brands Ltd.  
Hergestellt in China für DOMU Brands.

## Autorisierter Vertreter

EU Authorised Representative  
Service 77 Camden Street Lower  
Dublin, D02 XE80, Ireland

# Rechtliches

---

## ENTSORGUNGSGESAMTINFORMATIONEN

Bitte recyceln Sie, wo Einrichtungen vorhanden sind. Erkundigen Sie sich bei Ihrer örtlichen Behörde nach Recycling-Empfehlungen.

## KUNDENSERVICE

Wenn Sie Schwierigkeiten bei der Verwendung dieses Produkts haben und Unterstützung benötigen, kontaktieren Sie bitte [support@vonhaus.com](mailto:support@vonhaus.com)

## GARANTIE

Um Ihr Produkt zu registrieren und herauszufinden, ob Sie für eine kostenlose erweiterte Garantie qualifiziert sind, besuchen Sie bitte [www.vonhaus.com/warranty](http://www.vonhaus.com/warranty).

Bitte bewahren Sie einen Kaufbeleg oder eine Kaufbestätigung als Nachweis des Kaufdatums auf.

Die Garantie gilt nur, wenn das Produkt ausschließlich in der in den Warnhinweisen dieses Handbuchs angegebenen Weise verwendet wird und alle anderen Anweisungen genau

befolgt wurden.

Jeglicher Missbrauch des Produkts oder die Art und Weise, wie es verwendet wird, führt zum Erlöschen der Garantie.

## RÜCKSENDUNGEN

Zurückgesendete Waren werden nur akzeptiert, wenn sie in ihrer Originalverpackung neu verpackt und mit einem relevanten und ausgefüllten Rücksendeformular versehen sind. Dies hat keinen Einfluss auf Ihre gesetzlichen Rechte.

Im Rahmen dieser Garantie werden einer Person, die das Gerät aus zweiter Hand oder für gewerbliche oder gemeinschaftliche Nutzung erwirbt, keine Rechte eingeräumt.

## URHEBERRECHT

Alle Materialien in dieser Bedienungsanleitung sind urheberrechtlich geschützt durch DOMU Brands.

Jede unbefugte Nutzung kann weltweit gegen Urheberrechts-, Marken- und andere Gesetze verstoßen.

# Información

---

## Mantenimiento

1. Revise regularmente si hay tornillos o pernos sueltos y apriételes según sea necesario.
2. Limpie el caballete con un paño húmedo para eliminar polvo y residuos.
3. Guarde el caballete en un lugar seco para evitar la oxidación.
4. Inspeccione el caballete en busca de signos de daño antes de cada uso.
5. Aplique una capa ligera de aceite a las partes metálicas para mantener un funcionamiento suave.

## Salud y Seguridad

1. No exceda la capacidad máxima de peso del caballete.
2. Mantenga el área de trabajo limpia y libre de escombros para evitar accidentes.
3. Use siempre gafas de seguridad y guantes al utilizar el caballete.
4. Asegúrese de que el caballete esté colocado en una superficie estable y nivelada antes de usarlo.
5. Guarde el caballete en un lugar seco para evitar la oxidación y el daño.

## Solución de problemas

### ¿Qué debo hacer si las patas del caballete están atascadas?

Aplique un lubricante a las articulaciones y mueva suavemente las patas hacia adelante y hacia atrás para aflojarlas.

### ¿Por qué mi caballete se tambalea?

Asegúrese de que todas las patas estén completamente extendidas y bloqueadas. Compruebe si hay superficies irregulares.

### ¿Cómo ajusto la altura del caballete?

Use los pasadores de bloqueo para ajustar cada pata a la altura deseada.

### ¿Cómo puedo asegurarme de que el caballete esté estable durante el uso?

Asegúrese de que el caballete esté en una superficie plana y que todas las patas estén bloqueadas en su lugar.

### ¿Qué debo hacer si el caballete se colapsa bajo el peso?

Verifique el límite de peso y asegúrese de no excederlo. Inspeccione si hay daños o desgaste.

## Especificación Técnica

Capacidad: 125 kg / 275 lb

# Información

---

## Gracias

Gracias por comprar nuestro producto/  
aparato.

Si necesita ayuda con su compra, contáctenos  
en [support@domu.co.uk](mailto:support@domu.co.uk)

VonHaus es una marca registrada de DOMU  
Brands Ltd. Fabricado en China para DOMU  
Brands.

VonHaus es una marca registrada de DOMU  
Brands Ltd.

Fabricado en China para DOMU Brands.

## Representante autorizado

EU Authorised Representative Service 77  
Camden Street Lower  
Dublin, D02 XE80, Ireland

## INFORMACIÓN SOBRE ELIMINACIÓN

Por favor, recicle donde existan instalaciones. Consulte con su autoridad local para obtener consejos sobre reciclaje.

## SERVIZIO CLIENTI

Si tiene dificultades para usar este producto y necesita ayuda, por favor contacte a [support@vonhaus.com](mailto:support@vonhaus.com)

## GARANTÍA

Para registrar su producto y averiguar si califica para una garantía extendida gratuita, por favor visite [www.vonhaus.com/warranty](http://www.vonhaus.com/warranty)

Por favor, conserve un comprobante de compra o declaración como prueba de la fecha de compra.

La garantía solo se aplica si el producto se utiliza únicamente de la manera indicada en la página de advertencias de este manual, y todas las demás instrucciones se han seguido con precisión.

Cualquier abuso del producto o la manera en que se utiliza invalidará la garantía.

## DEVOLUCIONES

Los productos devueltos no serán aceptados a menos que sean reempaquetados en su empaque original y acompañados de un formulario de devolución relevante y completado. Esto no afecta sus derechos legales.

No se otorgan derechos bajo esta garantía a una persona que adquiera el aparato de segunda mano o para uso comercial o comunitario.

## DERECHOS DE AUTOR

Todo el material en este manual de instrucciones está protegido por derechos de autor de DOMU Brands.

Cualquier uso no autorizado puede violar las leyes de derechos de autor, marcas comerciales y otras leyes en todo el mundo.

# Informazioni

---

## Manutenzione

1. Controllare regolarmente eventuali bulloni o viti allentati e stringerli se necessario.
2. Pulire il cavalletto con un panno umido per rimuovere polvere e detriti.
3. Conservare il cavalletto in un luogo asciutto per prevenire la ruggine.
4. Ispezionare il cavalletto per eventuali segni di danneggiamento prima di ogni utilizzo.
5. Applicare un leggero strato di olio sulle parti metalliche per mantenere un funzionamento fluido.

## Salute e Sicurezza

1. Non superare la capacità di peso massima del cavalletto.
2. Mantenere l'area di lavoro pulita e priva di detriti per evitare incidenti.
3. Indossare sempre occhiali di sicurezza e guanti quando si utilizza il cavalletto.
4. Assicurarsi che il cavalletto sia posizionato su una superficie stabile e piana prima dell'uso.
5. Conservare il cavalletto in un luogo asciutto per prevenire ruggine e danni.

## Risoluzione dei problemi

### **Cosa devo fare se le gambe del cavalletto sono bloccate?**

Applicare un lubrificante alle giunture e muovere delicatamente le gambe avanti e indietro per allentarle.

### **Perché il mio cavalletto traballa?**

Assicurarsi che tutte le gambe siano completamente estese e bloccate. Controllare eventuali superfici irregolari.

### **Come posso regolare l'altezza del cavalletto?**

Utilizzare i perni di bloccaggio per regolare ogni gamba all'altezza desiderata.

### **Come posso assicurarmi che il cavalletto sia stabile durante l'uso?**

Assicurarsi che il cavalletto sia su una superficie piana e che tutte le gambe siano bloccate in posizione.

### **Cosa devo fare se il cavalletto crolla sotto il peso?**

Controllare il limite di peso e assicurarsi di non superarlo. Ispezionare per eventuali danni o usura.

## Specifiche Tecniche

Capacità: 125 kg / 275 lb

# Informazioni

---

## Grazie

Grazie per aver acquistato il nostro prodotto/  
apparecchio.

Se hai bisogno di assistenza riguardo al tuo  
acquisto, contattaci all'indirizzo [support@  
domu.co.uk](mailto:support@domu.co.uk)

VonHaus è un marchio registrato di DOMU  
Brands Ltd. Prodotto in Cina per DOMU  
Brands.

VonHaus è un marchio registrato di DOMU  
Brands Ltd.

Prodotto in Cina per DOMU Brands.

## Rappresentante autorizzato

EU Authorised Representative Service  
77 Camden Street Lower  
Dublin, D02 XE80, Ireland

## INFORMAZIONI SULLO SMALTIMENTO

Si prega di riciclare dove esistono le strutture. Verificare con l'autorità locale per consigli sul riciclaggio.

## SERVIZIO CLIENTI

Se si hanno difficoltà nell'utilizzo di questo prodotto e si necessita di supporto, si prega di contattare [support@vonhaus.com](mailto:support@vonhaus.com)

## GARANZIA

Per registrare il prodotto e scoprire se si ha diritto a un'estensione gratuita della garanzia, visitare [www.vonhaus.com/warranty](http://www.vonhaus.com/warranty)

Si prega di conservare una prova d'acquisto o una dichiarazione come prova della data d'acquisto.

La garanzia si applica solo se il prodotto viene utilizzato esclusivamente nel modo indicato nella pagina delle avvertenze di questo manuale e tutte le altre istruzioni sono state seguite accuratamente.

Qualsiasi abuso del prodotto o del modo in cui viene utilizzato invaliderà la garanzia.

## RESI

I beni restituiti non saranno accettati a meno che non siano reimmballati nella confezione originale e accompagnati da un modulo di reso pertinente e compilato. Ciò non influisce sui diritti legali.

Nessun diritto viene concesso in base a questa garanzia a una persona che acquista l'apparecchio di seconda mano o per uso commerciale o comunitario.

## DIRITTI D'AUTORE

Tutto il materiale in questo manuale di istruzioni è protetto da copyright di DOMU Brands.

Qualsiasi uso non autorizzato può violare le leggi sul copyright, sui marchi e altre leggi in tutto il mondo.



Product No. 3500101.1

**Let's get started!**

Visit our product hub for useful tips and tricks on getting the most out of your new product.

**SCAN ME**

